

Profile

Profiles

Kapitel III Gummiklemmprofile

Chapter III Rubber Glazing Sections

Sachwortverzeichnis

Index

Sachwortverzeichnis	Seite	Index	Page
A Arbeitsweise bei der Montage	5, 6	A Application of our glazing sections	7-10
B Berechnung der Scheibenabmessungen	4	Assembly procedures	5, 6
E Einzelübersicht der Klemmprofile	7-10	E Elastomers and their various properties	2
Elastomere und ihre Eigenschaften	1	Eyelets	13, 17, 18
F Führungsösen	13, 17, 18	F Filler Sections	13
Füllerprofile	13	G Glazing Sections	11, 12, 19-37
K Klemmprofile	11, 12, 19-37	H How to calculate glass dimensions	4
T Toleranzen	3	T Tolerances	3
W Werkzeuge	14-16	Tools	14-16

Hinweis

Die technischen Angaben sind unverbindlich und entsprechen dem heutigen Stand. Änderungen behalten wir uns vor. Für Druckfehler oder Irrtümer übernehmen wir keine Gewähr. Rechtsansprüche jeglicher Art können aus der Benutzung des Kataloges nicht hergeleitet werden.

Note

The technical information contained in this catalogue is not binding and reflects the current status at the time of going into print. We reserve the right to make alterations and assume no responsibility whatsoever for printing errors, mistakes or omissions. No legal claims whatsoever may be derived from the use of this catalogue.

Artikel-Nummern

Part Numbers

Seite / Page		Seite / Page		Seite / Page	
365 0000	14	401 A118	21	401 A933	28
365 0001	15	401 A120	22	401 A951	25
365 0002	15	401 A121	23	401 A959	30
365 0003	16	401 A123	22	401 A960	34
365 0004	16	401 A128	23		
365 0005	13, 17	401 A147	29	401 B142	22
365 0006	13, 17	401 A148	27		
365 0007	13, 17	401 A150	25	401 K0738	35
365 0008	13, 18	401 A157	29	401 K0750	36
365 0009	18	401 A158	29	401 K0800	37
365 0010	18	401 A177	25	401 K0803	37
		401 A201	26	401 K0805	36
401 0026	12	401 A298	31	401 K0806	36
401 0035	12	401 A323	29	401 K0807	37
401 0044	12	401 A344	30	401 K0810	35
401 0051	11	401 A347	33	401 K0821	35
401 0052	11	401 A361	23	401 K0822	35
401 0053	11	401 A393	32		
		401 A449	34	404 0000	13
401 A017	19	401 A626	31	404 0001	13
401 A058	20	401 A658	24	404 0002	13
401 A059	23	401 A671	26	404 0003	13
401 A078	22	401 A724	28	404 0014	13
401 A082	28	401 A756	24		
401 A083	31	401 A773	32	404 A170	13
401 A084	31	401 A784	22		
401 A085	25	401 A803	33	440 0104	13
401 A086	24	401 A814	30		
401 A088	33	401 A843	30	440 B759	13
401 A090	23	401 A846	27		
401 A093	34	401 A855	25	446 0024	13
401 A097	22	401 A856	24	446 0028	13
401 A098	19	401 A860	21	446 0029	13
401 A100	20	401 A867	26	446 0030	13
401 A107	26	401 A868	32	446 0031	13
401 A108	26	401 A870	21	446 0032	13
401 A115	27	401 A896	21		
401 A117	27	401 A916	28	446 A759	13
		401 A924	20		

Elastomere und ihre Eigenschaften

Chemische Bezeichnung	Natur-Kautschuk	Styrol-Butadien-Kautschuk (Buna)	Nitril Kautschuk (Perbunan)	Chloropren-Kautschuk (Neoprene)	Äthylen-Propylen-Dien Kautschuk (APTK)
Kurzbezeichnung nach ASTM D 1418	NR	SBR	NBR	CR	EPDM
Härtebereich (Shore A) (± 5)	40-90	45-90	45-90	40-90	40-90
Zerreifestigkeit N/mm ²	4-15	4-15	4-14	5-15	6-13
Rückprallelastizitt bei 20 °C	ausgezeichnet	gut	befriedigend	gut	gut
Abriebwiderstand	sehr gut	sehr gut	gut	gut	gut
(1) Chemische Bestndigkeit	gut	gut	befriedigend	gut	sehr gut
(1) lbestndigkeit	gering	gering	ausgezeichnet	gut	gering
(1) Kraftstoffbestndigkeit	keine	gering	gut	gering	gering
(1) Lsungsmittelbestndigkeit	gering	gering	gut	gut	(3) befriedigend
(4) Temperaturbestndigkeit °C	-40 bis + 80	-30 bis + 80	-30 bis + 100	-25 bis + 100	-40 bis + 100
Ozonbestndigkeit	befriedigend	befriedigend	befriedigend	sehr gut	ausgezeichnet
Allgem. Bewitterungsbestndigkeit	gut	gut	gut	sehr gut	ausgezeichnet
Gasundurchlssigkeit	befriedigend	befriedigend	gut	gut	befriedigend
(2) Widerstand gegen bleibende Verformung	sehr gut	gut	gut	gut	gut
Bindung zu Metall	ausgezeichnet	sehr gut	befriedigend	gut	befriedigend
Bindung zu Gewebe	ausgezeichnet	gut	befriedigend	ausgezeichnet	befriedigend
Dielektrische Eigenschaften	sehr gut	gut	schlecht	befriedigend	sehr gut

(1) = Wegen der Vielzahl mglicher Chemikalien, Lsungsmittel, Einsatztemperaturen und -zeiten knnen die angegebenen Bewertungen im Einzelfall Vernderungen aufweisen. Insbesondere kann eine Elastomerart, die im Allgemeinen geringe Bestndigkeit aufweist, gegen bestimmte Medien sehr gute Resistenz zeigen.

(2) = Bei relativ tiefen bzw. hohen Temperaturen sinkt der Widerstand ganz allgemein.

(3) = Gute Quellbestndigkeit gegen verschiedene Esterweichmacher.

(4) = Es handelt sich um Grenzwerte, die je nach Zusammensetzung der Mischung schwanken knnen. Der Dauereinsatz in den Grenzbereichen bringt eine nderung der physikalischen Werte mit sich. Fr extreme Beanspruchungen sind besondere Elastomer-Mischungen erforderlich.

Elastomers and their properties

Chemical Nomenclature	Natural Rubber	Styrol Butadien Rubber (Buna)	Nitril Rubber (Perbunan)	Chloroprene Rubber (Neoprene)	Ethylene Propylene Dien Rubber
Abbreviation as per ASTM D 1418	NR	SBR	NBR	CR	EPDM
Shore A Hardness Range (± 5)	40-90	45-90	45-90	40-90	40-90
Tensile Strength N/mm ²	4-15	4-15	4-14	5-15	6-13
Recoil Elasticity at 20 °C	Excellent	Good	Satisfactory	Good	Good
Abrasion Resistance	Very good	Very good	Good	Good	Good
(1) Chemical Resistance	Good	Good	Satisfactory	Good	Very good
(1) Oil Resistance	Low	Low	Excellent	Good	Low
(1) Petrol Resistance	None	Low	Good	Low	Low
(1) Solvent Resistance	Low	Low	Good	Good	(3) Satisfactory
(4) Temperature Stability in °C	-40 to + 80	-30 to + 80	-30 to + 100	-25 to + 100	-40 to + 100
Ozone Resistance	Satisfactory	Satisfactory	Satisfactory	Very Good	Excellent
General Climate Resistance	Good	Good	Good	Very Good	Excellent
Gas Impermeability	Satisfactory	Satisfactory	Good	Good	Satisfactory
(2) Resistance to permanent deformation	Very Good	Good	Good	Good	Good
Adhesion to metal	Excellent	Very Good	Satisfactory	Good	Satisfactory
Adhesion to textile	Excellent	Good	Satisfactory	Excellent	Satisfactory
Dielectric Properties	Very Good	Good	Badly	Satisfactory	Very Good

(1) = In view of the multitude of chemicals, solvents, application temperatures and times the value quoted may vary in some cases. For example one type of elastomer which normally has only low resistance properties could show very good resistance to certain media.

(2) = At relatively high or low temperatures, resistance generally drops.

(3) = Good expansion resistance to various ester based plasticizers.

(4) = These are borderline values which, depending on the composition of the mixture, can vary. If used permanently in such borderline areas, this can lead to a change in the physical values. For such extreme applications it is advisable to use special elastomer mixtures.

Toleranzen

Da bei allen Maßen und Abbildungen in den nachfolgenden Unterlagen keine Toleranzen angegeben sind, gilt für Abweichungen der hierfür zuständigen DIN-Norm ISO 3302-1 E2, nachstehend einige Beispiele:

Nennmaß	bis 2,5	über 2,5 bis 4	über 4 bis 6,3	über 6,3 bis 10	über 10 bis 16	über 16 bis 25	über 25 bis 40	über 40 bis 63	über 63 bis 100
Abweichung ±	0,35	0,40	0,50	0,70	0,80	1,00	1,30	1,60	2,00

Unter ungünstigen Lagerungsbedingungen oder bei unsachgemäßer Behandlung ändern die meisten Gummi-Erzeugnisse ihre physikalischen Eigenschaften. Sie können z. B. durch übermäßige Verhärtung, Weichwerden, bleibende Verformung sowie durch Abblättern, Risse oder sonstige Oberflächenschäden unbrauchbar werden. Die Veränderungen können durch die Einwirkung von z. B. Sauerstoff, Ozon, Wärme, Licht, Feuchtigkeit, Lösungsmittel oder die Lagerung unter Spannung hervorgerufen werden.

Richtlinien für Lagerung und Wartung gibt das hierfür zuständige DIN-Blatt 7716.

Tolerances

As the following product descriptions do not contain any reference to measurement tolerances, deviations are covered by the applicable DIN-ISO 3302-1 E2 from which the following examples have been taken.

Nominal Measurement	Up to 2.5	Over 2.5 Up to 4	Over 4 Up to 6.3	Over 6.3 Up to 10	Over 10 Up to 16	Over 16 Up to 25	Over 25 Up to 40	Over 40 Up to 63	Over 63 Up to 100
Tolerance ±	0.35	0.40	0.50	0.70	0.80	1.00	1.30	1.60	2.00

In unfavourable storage conditions or when incorrectly handled, most rubber products will change their physical properties and be of no further use due to excessive hardening, softening, permanent deformation, flaking, cracking, and other surface defects. Such changes can for example be caused by the effects of oxygen, ozone, heat, light, damp, solvents, or storage under tension.

Suggested procedures for correct storage and handling are laid down in the applicable DIN Standard 7716.

Berechnung der Scheibenabmessungen

How to calculate glass dimensions

Berechnung der Scheibenabmessungen:

Die Scheibengröße hängt ab von der Fensteröffnung und der Stegdicke x des Klemmprofils.

Calculation of glass dimensions:

This is dependent on the glazing section's core thickness marked X and also on the aperture of the window.

Berechnung bei Klemmprofilen ohne Rippen in den Nutböden:

Von der Größe der Fensteröffnung sind die doppelte Stegdicke x des Klemmprofils und außerdem 2 mm abzuziehen.

Für den Radius des Eckbogens sind x und 1 mm abzuziehen.

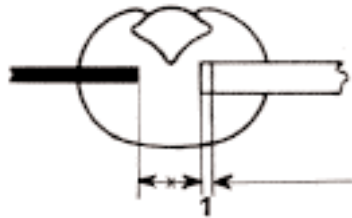

Calculation of glazing sections without ribs at the bottom of the groove:

Add 2 mm to the double core thickness X and deduct this figure from the size of the window aperture.

Deduct X plus 1 mm for the corner radius.

Berechnung bei Klemmprofilen mit Rippen in einem Nutboden:

Von den nach Schema A errechneten Werten sind zusätzlich weitere 2 mm abzuziehen. Für den Radius zusätzlich 1 mm.

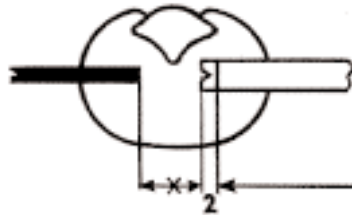

Calculation of glazing sections with ribs at the bottom of one groove:

Deduct a further 2 mm from the value calculated by scheme A. For the radius deduct an additional 1 mm.

Berechnung bei Klemmprofilen mit Rippen in beiden Nutböden:

Von den nach Schema A errechneten Werten sind zusätzlich weitere 4 mm abzuziehen. Für den Radius zusätzlich 2 mm.

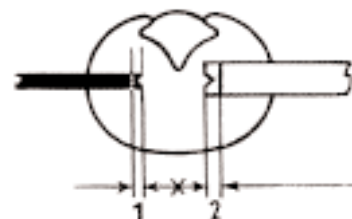

Calculation of glazing sections with ribs at the bottom of both grooves:

Deduct a further 4 mm from the value calculated by scheme A. For the radius deduct an additional 2 mm.

Arbeitsweise bei der Montage

Arbeitsweise bei der Montage:

Das Klemmprofil wird mit seiner unteren Nut auf den Blechrahmen der Fensteröffnung gesteckt (Einschmieren der Fensteröffnungskante mit Paraffin oder des Klemmprofils mit Seifenwasser erleichtert die Montage) und so fest angedrückt, dass der Nutgrund an der Blechkante anliegt, insbesondere in den Blechrundungen. Zur Vorspannung für festen und spielfreien Sitz wird 1% zur Länge jedes Profilabschnittes für ein Fenster zugegeben. Die Stoßstelle der beiden Profilenden liegt in der Mitte der Fensteroberkante. Sie werden in der Fensterebene von der Rahmenkante nach innen abgebogen (Bild 1), dann stumpf voreinandergestoßen und in ihre ursprüngliche Anlage an der Falzkante zurückgeführt.

Die Dichtungslippe zwischen Glas- und Füllernut des Klemmprofils lässt sich um etwa 45° von der Glasnut abbiegen und gestattet die Einführung der Scheibe von der Füllerseite her in die Glasnut des Klemmprofils. Zuerst ist die Scheibenunterkante in die aufgeklappte breite Glasnut des Klemmprofils einzusetzen.

Mit unserem Werkzeug Nr. 365 0002 wird die abbiegbare Dichtungslippe dann auch fortlaufend über den restlichen Umfang des Fensters von der Glasnut abgebogen, so dass die Scheibe auf allen Seiten fortschreitend in die breite Dichtungsnut des Klemmprofils hineingleiten kann.

Dieser Arbeitsgang wird erleichtert, wenn vorher die Glaskanten der Fensterscheibe gebrochen worden sind. Der Füllerkanal im Klemmprofil ist mit Seifenwasser oder Glycerin zu schmieren, um das Eingleiten des Füllers zu erleichtern.

Das Füllerprofil wird vom Drall der Wicklung befreit und sein Ende durch Handgriff und Öse unseres Werkzeuges Nr. 365 0001 hindurchgezogen.

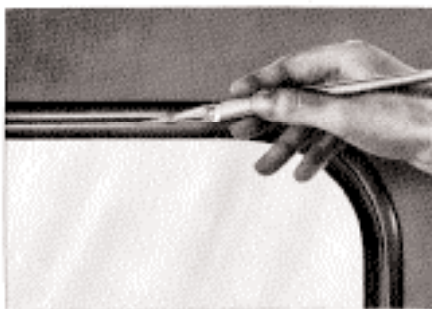

Assembly procedures

Assembly Procedures

The lower groove of the glazing section is fitted over the metal edge of the window aperture (assembly can be simplified by applying paraffin to the metal edge or soapy water to the glazing section) and pressed down firmly until the base of the groove meets the metal frame. Particular attention should be paid to the corner radii. To achieve pre-tension and thus a firm fit without play, 1% should be added to the length of the section for each window. The ends of the glazing section should meet in the centre of the upper window ledge. Pull down both ends in the same plane as the window (see illustration 1), angle them obtusely and then press back into their original positions over the edge of the metalwork.

The sealing lip between the glass and filler grooves in the glazing section can be bent away from the glass groove by approx. 45° allowing the glass itself to be inserted into its groove from the filler side. Insert the lower edge of the pane into the wide glass channel in the glazing section first.

By means of our tool 365 0002 the flexible sealing lip is then continuously bent outwards away from the glass groove around the remaining window periphery. This ensures that the glass pane slips smoothly and evenly into the wide sealing groove from all sides.

This step is alleviated if you previously rough up the edges of the glass. Then lubricate the filler channel in the rubber section with soapy water or glycerine to permit easier filler insertion.

The filler section is then released from its coil tension and one end is threaded through the handle and eyelet of tool 365 0001.

Arbeitsweise bei der Montage (Fortsetzung)

Die Werkzeugöse mit dem Füller ist in die zugehörige Nut des Klemmprofils einzuführen, aber nicht an dessen Stoßstelle. Dann wird das Füllerende mit dem Daumen der linken Hand durch Druck in der Füllernut des Klemmprofils festgehalten, während die Öse in der Nut fortschreitend entlang der Fensterkante bewegt wird. Dabei gleitet der Füller selbsttätig in die Nut des Dichtungsprofils, wodurch Verbindungsfestigkeit, Vorspannung und Dichtung entstehen.

Leichter, wechselnder Seitendruck und Winkelbewegungen des Werkzeuges unterstützen die Einführung, insbesondere in den Rundungen der Ecken. Nachdem die Öse des Werkzeuges die Füllernut über den ganzen Fensterumfang durchlaufen hat, wird sie aus der Nut herausgehoben.

Das Füllerprofil ist mit angemessener Längenzugabe so abzuschneiden, dass es sich nach seiner elastischen Dehnung (beim Einführen) allmählich wieder auf seine ursprüngliche Länge zusammenziehen kann. Massieren von den Füllerenden zu ihrer Mitte beschleunigt die Verkürzung. Hat der Füller nach angemessener Zeit seine entspannte Lage wieder erreicht, wird er mit geringer Längenzugabe so abgeschnitten, dass Anfang und Ende gegeneinanderstoßen und sich mit dem Stift am Griff des Werkzeuges Nr. 365 0001 unter Vorspannung in ihre Füllernut eindrücken lassen.

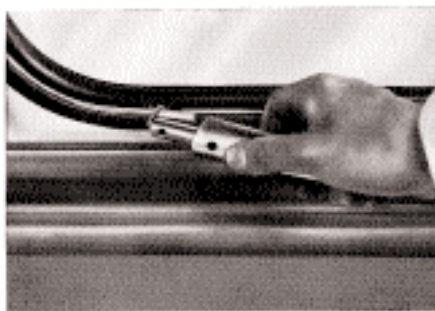

Assembly procedures (Continued)

The eyelet and filler are then slipped into the appropriate channel in the glazing section but not at its joint position. The end of the filler section is held in its groove by pressure applied by the thumb of your left hand, while the eyelet is guided continuously along the edge of the window. The filler automatically slips into the groove of the sealing section thus ensuring firm connection, pre-tension and sealing.

It is easier to insert the filler section, especially around the corners, by applying light alternating pressure on the tool and angling it slightly. After the eyelet in the tool has been slipped along the entire length of the channel, it is then lifted out of its groove.

During the insert process the filler will stretch slightly. When cutting this section to length, allow for this accordingly so that it may gradually return to its original length without leaving a gap. You can speed this up by rubbing the ends of the filler section towards the middle. After a period the filler will have settled sufficiently for you to trim off the end with a small excess length so that when both ends are joined they can be pressed into the filler groove under tension by means of the pin at the end of the handle of tool 365 0001.

Montage einer mehrteiligen Scheibenfassung aus Klemmprofilabschnitten mit auf Gehrung geschnittenen Stoßenden:

Ein Ende des Klemmprofilabschnittes ist im gewünschten Gehrungswinkel zu beschneiden. Jeder Klemmprofilabschnitt der mehrteiligen Scheibenfassung soll je 100 mm länger sein als die zugehörige Glasscheibenkante. Dabei ist die Abschnittlänge am Boden der Glasscheibennut zu messen. Beim Schneiden sind die Klemmprofilabschnitte so festzuhalten, dass die Lippen in der Gebrauchsstellung gestützt werden, die sie nach der Montage einnehmen sollen, damit keine unerwünschte Verformung und Undichtigkeit entsteht.

Einschmieren der Fensteröffnungskante mit Paraffin oder der Klemmprofilabschnitte mit Seifenwasser erleichtert die Montage.

Die Klemmprofilabschnitte werden auf den Blechrand des Wandausschnittes so aufgesteckt, daß die Blechkante die für sie bestimmte Nut des Klemmprofils ausfüllt. Je zwei auf Gehrung geschnittene Enden benachbarter Klemmprofilabschnitte werden so gegeneinander ausgerichtet und an der richtigen Stelle an der Ecke zusammengedrückt, dass eine dichte und gut aussehende Stoßstelle entsteht.

Dann ist die Fensterscheibe in das Klemmprofil mit Hilfe unseres Werkzeuges 365 0002 so einzusetzen, wie in den Absätzen 2 und 3 der „Arbeitsweise bei der Montage“ beschrieben.

Für das Einfügen des Füllers in die Füllernut des Klemmprofils gelten sinngemäß entsprechend die Vorschläge der Absätze 4 bis 8 der „Arbeitsweise bei der Montage“. Jedoch ist in jeden Einzelabschnitt ein besonderer Füllerabschnitt so einzusetzen, dass an jeder Stoßstelle des Klemmprofils auch die Stoßstelle des Füllers entsteht, dessen Enden ebenfalls im Gehrungsschnitt gegeneinanderstoßen.

Assembly of a multi-part glazing frame consisting of rubber sections with mitred ends:

Cut one end of the section to the required mitred shape. Each glazing section in the multi-part frame should be 100 mm longer than its glass pane edge. For this purpose measure the length of the section along the bottom of the glass groove. When cutting the lengths of glazing section hold them in such a position that the lips are supported in the position of application which they are to take up after assembly. This reduces the danger of deformation and seal leaks.

Assembly can be facilitated by lubricating the edge of the window aperture with paraffin or the glazing sections with soapy water.

The glazing rubber lengths are then pressed on to the edge of the metalwork in such a manner that the metal completely fills its groove in the section. Two each of the mitred ends of neighbouring glazing sections are positioned together and pressed into place in the corners ensuring a tight and neat joint.

The window pane is then fitted into the channel with the help of tool 365 0002 as described in paragraphs 2 and 3 of the assembly procedures.

Insertion of the filler into its groove then follows along the same lines as suggested in paragraphs 4 to 8 of the assembly procedures. However, a special filler section must be prepared and inserted into each individual channel length so that the joint of the filler is in the same position as the joint in the glazing section. The ends of the filler sections must then be mitred as well.

Einsatzübersicht der Klemmprofile, geordnet nach Scheibenstärke und Falzaufnahme

Application of the Glazing Sections according to Glass Thickness and Metalwork Groove

Scheibenstärke mm	Falzaufnahme mm	Lagerprofile		Sonderanfertigung	
		Art.-Nr.	Seite	Art.-Nr.	Seite
Glass Thickness mm	Metalwork Groove mm	Sections in Stock		Special Production	
		Art. No.	Page	Art. No.	Page
2,5	2,5			401 A658	24
3	18,5			401 A157	29
3,7	1			401 A860	21
4	2,5			401 A118	21
4	3			401 A017	19
4	5			401 A855	25
4	14	401 0051	11		
4	27			401 A147	29
4,5	23	401 0052	11		
4,5	25,5			401 A323	29
4,5	18			401 A896	21
5	1,5			401 A098	19
				401 A097	22
5	2			401 A107	26
5	4			401 A784	22
				401 A108	26
5	25			401 A158	29
5	26,5	401 0053	11		
5	28			401 A344	30
5	38			401 A959	30
5	41			401 A814	30
5,5	1,5			401 A123	22
5,5	2			401 A671	26
5,5	3			401 A201	26
				401 A924	20
5,5	25			401 A843	30
6	2			401 A867	26
6	2,5			401 A115	27
				401 A148	27
6	3			401 A058	20
				401 A150	25
				401 A177	25
				401 A078	22
				401 A120	22
				401 B142	22
				401 A059	23
				401 A128	23
				401 A846	27
6	3,5			401 A090	23
6	30			401 A626	31
6	31	401 0026	12		
				401 A298	31
6,5	20			401 A361	23
6,5	40			401 A083	31
6,5	45,5			401 A084	31
7	2,5			401 A100	20

Scheibenstärke mm	Falzaufnahme mm	Lagerprofile		Sonderanfertigung	
		Art.-Nr.	Seite	Art.-Nr.	Seite
Glass Thickness mm	Metalwork Groove mm	Sections in Stock		Special Production	
		Art. No.	Page	Art. No.	Page
7	4			401 A121	23
				401 A870	21
7	40	401 0035	12		
7,5	17			401 A085	25
8	3			401 A951	25
8	4			401 A117	27
8	54			401 A868	32
8,5	10,5			401 A933	28
12	3			401 A916	28
12	6,5			401 A724	28
15	37,5			401 A773	32
18	3			401 A086	24
20,5	3			401 A856	24
22	4			401 A082	28
25	3			401 A756	24

Einsatzübersicht der Klemmprofile für Doppelverglasung, geordnet nach Scheibenstärke und Falzaufnahme

Application of the Glazing Sections for Double Glazing according to Glass Thickness and Metalwork Groove

Scheibenstärke mm	Falzaufnahme mm	Lagerprofile		Sonderanfertigung	
		Art.-Nr.	Seite	Art.-Nr.	Seite
Glass Thickness mm	Metalwork Groove mm	Sections in Stock		Special Production	
		Art. No.	Page	Art. No.	Page
3,6-3,6	25			401 A393	32
4-2	24			401 A803	33
4-4	4			401 A088	33
4-4	30			401 A347	33
5-5	44			401 A449	34
6-6	1,2-1,2			401 A093	34
7-7	39,5			401 A960	34

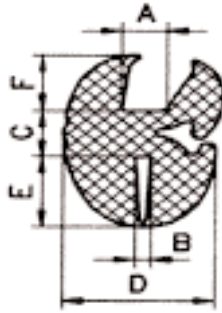

Maße in mm						Art.-Nr. EPDM trocken	Art.-Nr. EPDM glyzeriniert	Art.-Nr. SBR	Biege- radius mm	VE/MA m	Füller- größe*
A	B	C	D	E	F	Art. No. EPDM Dry	Art. No. EPDM Glycerined	Art. No.: SBR	Bending Radius mm	S.U./MQ m	Filler size*
1,00	1,00	4,00	11,00	5,00	6,00	–	–	401 A004	35	2000	1
1,00	1,00	6,00	14,60	6,00	6,00	–	SBR 60 Sh.	401 A009	60	1000	2
1,50	1,50	6,00	14,60	6,00	6,00	–	–	401 A010	60	1200	2
1,50	1,50	8,00	16,00	12,00	12,00	401 A330	–	–	120	600	3
2,00	1,50	7,50	19,00	8,00	7,50	–	–	401 A044	90	800	2
2,50	1,50	7,00	16,00	7,00	7,00	–	–	401 0038	80	15	2
3,00	1,00	4,00	10,20	3,00	3,00	401 D100	–	401 0000	20	25	0
3,00	1,00	6,00	14,60	6,00	6,00	–	–	401 A937	70	1300	2
3,00	1,50	6,00	12,20	5,00	4,00	–	SBR/CR 70 Sh.	401 A193	50	2000	1
3,00	2,00	4,00	10,20	3,00	3,00	401 D146	–	401 0046	20	20	0
3,00	2,00	6,00	14,60	6,00	6,00	–	–	401 A011	60	1300	1
3,00	2,50	5,00	14,60	6,00	6,00	–	–	401 A006	60	2000	2
3,00	2,50	6,00	12,20	5,00	4,00	–	SBR/CR 70 Sh.	401 A012	40	2000	1
3,00	3,00	4,00	12,00	4,50	6,00	–	–	401 A219	35	2000	1
3,00	3,00	6,00	14,60	6,00	6,00	–	–	401A013	60	1200	2
3,00	5,00	4,00	14,50	6,00	6,00	–	–	401A237	40	1500	1
3,00	6,00	7,00	19,00	11,50	11,50	–	–	401 A030	100	700	2
3,50	3,00	7,30	18,00	10,00	8,70	–	–	401 A041	90	700	2
4,00	1,00	7,00	16,00	6,00	7,00	401 D103	–	401 0003	80	15	2
4,00	1,00	7,00	17,00	8,00	10,00	–	–	401 A408	100	700	2
4,00	1,50	4,00	12,60	5,00	6,00	401 D104	401 D004	401 0004	35	25	1
4,00	1,50	7,00	16,00	7,00	7,00	401 D105	–	401 0005	80	15	2
4,00	1,50	7,50	17,50	8,00	10,00	–	–	401 A047	100	800	2
4,00	2,00	6,00	16,00	7,00	6,00	–	SBR/CR 70 Sh.	401 A018	60	1200	2
4,00	2,00	7,00	16,00	7,00	7,00	–	SBR 60 Sh.	401 A031	80	900	2
4,00	2,00	7,30	18,00	11,00	8,70	401 D107	401 D007	401 0007	100	15	2
4,00	3,00	4,00	12,60	5,00	6,00	401 D137	401 D037	401 0037	35	25	1
4,00	3,00	4,00	10,20	4,00	4,00	–	SBR/CR 70 Sh.	401 A002	25	3000	0
4,00	3,00	4,00	12,60	5,00	6,00	–	NBR 78 Sh.	401 A821	35	1800	1
4,00	3,00	5,00	14,00	5,00	6,00	–	–	401 A149	40	1500	2
4,00	3,00	7,00	16,00	7,00	7,00	401 D108	401 D008	401 0008	80	15	2
4,00	3,00	7,50	19,50	12,50	9,50	401 D109	401 D009	401 0009	100	15	2

Alle grau unterlegten Artikel sind ab Lager, Zwischenverkauf vorbehalten, lieferbar.

All items on gray back ground are available ex warehouse unless sold out.

* Füllergrößen siehe Seite 13. / Filler size page 13.

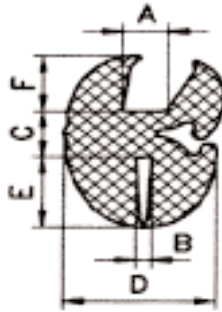

Maße in mm						Art.-Nr. EPDM trocken	Art.-Nr. EPDM glyzeriniert	Art.-Nr. SBR	Biege- radius mm	VE/MA m	Füller- größe*
A	B	C	D	E	F						
Measurements in mm						Art. No. EPDM Dry	Art. No. EPDM Glycerined	Art. No.: SBR	Bending Radius mm	S.U./MQ m	Filler size*
A	B	C	D	E	F						
4,00	4,00	4,00	14,00	6,00	6,00	-	-	401 A005	40	1500	1
4,00	4,00	7,50	18,00	7,50	8,00	401 D110	401 D010	401 0010	90	15	2
4,00	4,00	9,00	16,00	6,50	6,50	-	SBR 55 Sh.	401 A195	90	900	2
4,00	5,00	6,50	19,00	11,00	8,50	-	-	401 A025	90	700	2
4,00	6,50	6,00	18,00	11,00	9,00	-	-	401 A019	90	800	2
4,00	12,50	7,00	24,00	11,00	9,00	-	-	401 A032	100	700	2
4,50	2,50	6,00	16,00	6,50	7,50	-	SBR/CR 70 Sh.	401 A145	80	1100	1
4,50	8,00	7,00	19,00	7,00	7,00	-	-	401 A033	80	1000	2
4,50	5,00	7,00	16,00	7,00	7,00	401 D111	-	401 0011	80	15	2
4,80	2,00	7,30	18,00	11,00	8,70	-	EPDM 65 Sh.	401 A418	100	700	2
5,00	1,00	7,00	17,00	7,00	8,50	-	-	401 A035	90	800	2
5,00	1,50	4,00	13,50	5,00	6,00	-	-	401 A297	35	1500	1
5,00	1,60	7,50	17,50	8,00	10,00	-	-	401 A051	100	700	2
5,00	2,00	5,00	15,00	6,00	6,00	401 D149	-	401 0049	50	25	2
5,00	2,00	6,50	17,00	6,50	7,00	-	-	401 A026	70	1000	2
5,00	2,00	7,50	19,50	12,50	9,50	401 D112	-	401 0012	100	15	2
5,00	2,50	6,00	18,00	8,00	9,00	-	-	401 A020	85	800	2
5,00	3,00	6,50	21,00	7,50	7,00	-	401 B111	-	80	25	2
5,00	3,00	7,50	19,50	12,00	10,00	401 D113	401 D013	401 0013	100	15	2
5,00	3,00	7,50	18,00	7,50	8,00	-	-	401 A052	90	15	2
5,00	3,00	7,50	19,00	9,00	10,00	-	SBR/CR 70 Sh.	401 A053	90	700	2
5,00	3,00	7,50	20,00	12,50	9,50	-	CR 72 Sh.	401 A878	100	600	2
5,00	3,00	7,50	19,50	12,00	13,00	-	-	401 A036	80	1000	2
5,00	3,50	7,00	16,00	7,00	7,00	-	NR 75 Sh.	401 A400	100	600	2
5,00	3,50	7,50	18,00	7,50	8,00	-	-	401 A054	90	800	2
5,00	5,00	7,00	18,40	9,00	8,00	401 D114	401 D014	401 0014	90	15	2
5,00	5,00	7,50	19,00	11,00	11,00	-	-	401 A055	100	600	2
5,00	6,75	6,00	20,00	7,50	7,50	-	-	401 A021	80	1000	2
5,00	7,00	7,00	19,00	11,00	9,00	401 D140	401 D040	401 0040	100	15	2
5,00	9,00	7,00	21,50	11,00	9,00	-	-	401 A038	100	700	2
5,50	2,00	7,30	19,00	11,00	8,70	401 D115	-	401 0015	100	15	2
5,50	4,00	7,00	18,00	7,50	8,50	-	-	401 A039	90	800	2
6,00	1,50	7,50	19,50	12,50	9,50	-	CR 72 Sh.	401 A926	100	600	2
6,00	1,50	7,50	19,50	12,50	9,50	401 D116	401 D016	401 0016	100	15	2
6,00	2,00	7,00	16,50	8,00	8,00	-	-	401 A040	90	900	2
6,00	2,50	7,00	19,00	8,00	8,00	401 D117	401 D017	401 0017	90	15	2

Alle grau unterlegten Artikel sind ab Lager, Zwischenverkauf vorbehalten, lieferbar.

All items on gray back ground are available ex warehouse unless sold out.

* Füllergrößen siehe Seite 13. / Filler size page 13.

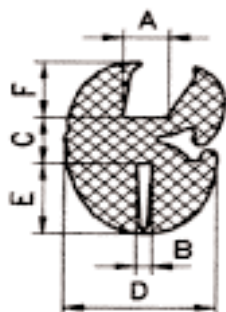

Maße in mm						Art.-Nr. EPDM trocken	Art.-Nr. EPDM glyzeriniert	Art.-Nr. SBR	Biege- radius mm	VE/MA m	Füller- größe*
A	B	C	D	E	F						
Measurements in mm						Art. No. EPDM Dry	Art. No. EPDM Glycerined	Art. No.: SBR	Bending Radius mm	S.U./MQ m	Filler size*
A	B	C	D	E	F						
6,00	2,50	7,50	23,50	9,50	9,00	–	–	401 A341	100	600	3
6,00	3,00	5,00	16,00	5,00	6,00	–	–	401 A008	60	1300	2
6,00	3,00	7,00	23,50	11,50	11,50	–	–	401 A342	110	500	3
6,00	3,00	7,50	19,50	12,50	9,50	401 D118	401 D018	401 0018	100	15	2
6,00	4,00	7,50	19,00	12,50	9,50	401 D119	401 D019	401 0019	100	15	2
6,00	6,00	7,50	23,00	12,00	9,50	–	–	401 A923	100	500	3
6,00	6,00	8,50	19,00	9,50	9,00	401 D141	–	401 0041	100	15	2
6,00	10,00	7,50	22,70	12,50	9,50	401 D142	–	401 0042	100	15	2
6,20	2,50	7,00	19,00	8,00	8,00	–	401 B100	–	90	1000	2
6,50	3,50	7,50	18,00	7,50	8,00	–	–	401 0020	90	15	2
7,00	2,00	7,50	20,00	12,50	9,50	–	–	401 A061	100	600	2
7,00	2,50	10,00	25,00	12,00	9,50	–	–	401 A892	120	400	3
7,00	3,00	7,50	19,50	12,50	9,50	401 B109	–	–	100	15	2
7,00	3,00	7,50	20,00	12,50	9,50	–	–	401 A062	100	600	2
7,00	4,00	7,50	19,00	11,00	9,50	401 D143	401 D043	401 0043	100	15	2
8,00	1,50	7,50	19,50	12,50	9,50	–	–	401 A064	100	600	2
8,00	2,00	7,50	22,00	12,50	9,50	–	–	401 A299	100	500	2
8,00	2,50	7,50	22,00	10,00	10,00	–	–	401 A066	120	600	2
8,00	3,00	7,50	22,00	12,50	9,50	401 D154	–	401 0054	100	15	2
8,00	4,00	8,00	19,50	9,00	10,00	–	SBR/CR 60 Sh.	401 A070	100	600	2
8,00	4,00	8,50	25,00	12,50	10,00	401 D147	–	401 0047	100	15	2
9,00	5,00	8,50	25,00	12,50	10,00	–	–	401 A074	100	400	2
9,00	8,00	10,50	24,00	12,00	11,00	–	–	401 A228	120	400	2
10,00	3,00	7,50	23,00	12,50	9,50	–	–	401 A068	120	500	2
10,00	6,00	7,50	24,00	12,50	9,50	401 D145	–	401 0045	100	15	2
12,00	3,00	7,50	28,60	12,50	9,50	–	–	401 A079	120	400	2
16,00	7,00	12,00	30,80	12,00	12,00	–	–	401 A080	120	300	2

Alle grau unterlegten Artikel sind ab Lager, Zwischenverkauf vorbehalten, lieferbar.

All items on gray back ground are available ex warehouse unless sold out.

* Füllergrößen siehe Seite 13. / Filler size page 13.

Die Profilquerschnitte sind nicht maßstäblich abgebildet. Bitte eingezeichnete Paßmaße beachten! Die Klemmprofile sind so abgebildet, daß die Scheibenaufnahme stets nach oben und die Falzaufnahme nach unten zeigt. Der angegebene Biegeradius bezieht sich auf den Blechausschnitt.

The cross-sections illustrated are not to scale. Please pay particular attention to the fitting measurements! The glazing sections have been illustrated so that the glass channel is always at the top and the metalwork groove at the bottom. The bending radius stated refers to the aperture in the metalwork.

401 0051

Werkstoff: SBR/EPDM, 75 Sh
Biegeradius: 100 mm

VE 15 m

Gesondert bestellen:

Füllerprofile

404 0002/0014, 446 0029-0032

401 0051

Material: SBR/EPDM, 75 Sh
Bending radius: 100 mm

S.U. 15 m

To be ordered separately:

Filler Sections

404 0002/0014, 446 0029-0032

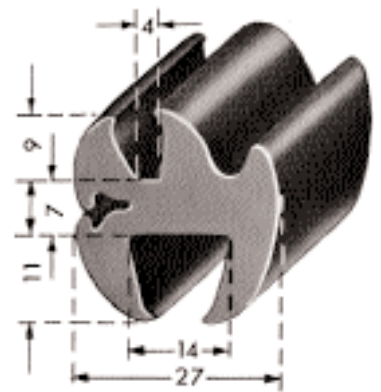

401 0052

Werkstoff: SBR/EPDM, 75 Sh
Biegeradius: 100 mm

VE 15 m

Gesondert bestellen:

Füllerprofile

404 0002/0014, 446 0029-0032

401 0052

Material: SBR/EPDM, 75 Sh
Bending radius: 100 mm

S.U. 15 m

To be ordered separately:

Filler Sections

404 0002/0014, 446 0029-0032

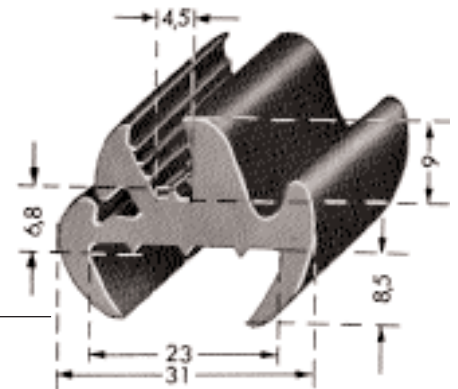

401 0053

Werkstoff: SBR/EPDM, 75 Sh
Biegeradius: 100 mm

VE 15 m

Gesondert bestellen:

Füllerprofile

404 0002/0014, 446 0029-0032

401 0053

Material: SBR/EPDM, 75 Sh
Bending radius: 100 mm

S.U. 15 m

To be ordered separately:

Filler Sections

404 0002/0014, 446 0029-0032

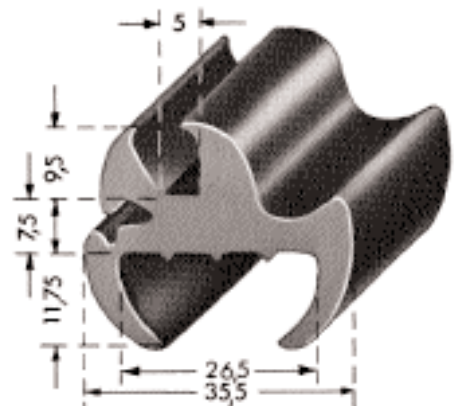

401 0044

Werkstoff: SBR, 65 Sh
Biegeradius: 100 mm

VE 15 m

Gesondert bestellen:
Füllerprofile
404 0002/0014, 446 0029-0032

401 0044

Material: SBR, 65 Sh
Bending radius: 100 mm

S.U. 15 m

To be ordered separately:
Filler Sections
404 0002/0014, 446 0029-0032

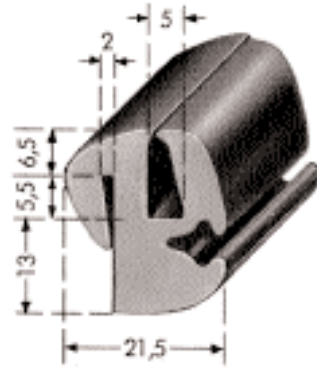

401 0026

Werkstoff: SBR, 70 Sh
Biegeradius: 80 mm

VE 15 m

Gesondert bestellen:
Füllerprofile
404 0002/0014, 446 0029-0032

401 0026

Material: SBR, 70 Sh
Bending radius: 80 mm

S.U. 15 m

To be ordered separately:
Filler Sections
404 0002/0014, 446 0029-0032

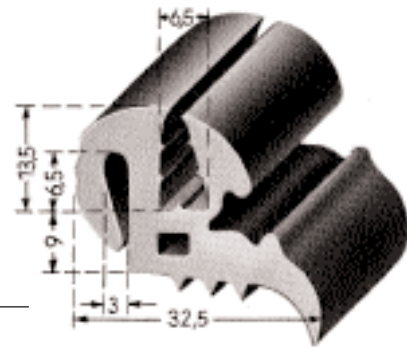

401 0035

Werkstoff: SBR, 60 Sh
Biegeradius: 120 mm

VE 10 m

Gesondert bestellen:
Füllerprofile
404 0002/0003/0014, 440 0104/B759
446 0029-0032

401 0035

Material: SBR, 60 Sh
Bending radius: 120 mm

S.U. 10 m

To be ordered separately:
Filler Sections
404 0002/0003/0014, 440 0104/B759
446 0029-0032

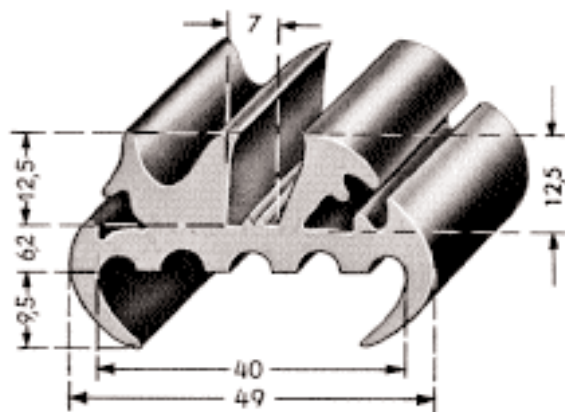

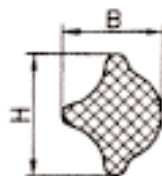

Füllergröße	Maße in mm		Art.-Nr.	Werkstoff	Farbe	VE/MA	Führungsöse
	H	B					
Filler size	Measurements in mm		Art. No.	Material	Colour	S.U./MQ	Guide Eyelet
	H	B					
0	5,5	4,5	404 0000	SBR	schwarz / black	60	365 0005
0	5,5	4,5	446 0024	PVC	weiß, glänzend / white, glossy	50	365 0005
1	7,0	6,0	404 0001	SBR	schwarz / black	60	365 0006
1	7,0	6,0	446 A759	PVC	elfenbeinartig / ivory	2.000	365 0006
1	7,0	6,0	446 0028	PVC	weiß, glänzend / white, glossy	50	365 0006
2	9,5	7,5	404 0002	SBR	schwarz / black	40	365 0007
2	9,5	7,5	404 0014	CR/SBR	schwarz / black	40	365 0007
2	9,5	7,5	404 A170	EPDM	schwarz / black	100	365 0007
2	9,5	7,5	446 0029	PVC	elfenbeinartig, glänzend / ivory, glossy	50	365 0007
2	9,5	7,5	446 0030	PVC	silber, glänzend / silver, glossy	50	365 0007
2	9,5	7,5	446 0031	PVC	rot, glänzend / red, glossy	50	365 0007
2	9,5	7,5	446 0032	PVC	weiß, glänzend / white, glossy	50	365 0007
3	11,0	7,0	404 0003	SBR	schwarz / black	40	365 0008

Alle grau unterlegten Artikel sind ab Lager, Zwischenverkauf vorbehalten, lieferbar.
All items on gray back ground are available ex warehouse unless sold out.

440 B759 Zierprofile

schwarz matt
für Klemmprofile
PVC

Mindestabnahme 2500 m

Gesondert bestellen: Führungsöse 365 0009

440 B759 Trim Sections

Matt black
for glazing sections
PVC

Minimum sale 2500 m

Order separately: Eyelet 365 0009

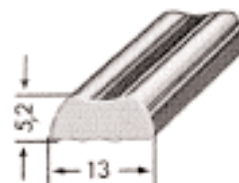

440 0104

Werkstoff: PVC mit Silberflex-Folie
(eingekapselt)

VE 25 m

Gesondert bestellen:

Führungsöse 365 0009/0010

440 0104

Material: PVC with silverflex insert
(encapsuled)

S.U. 25 m

To be ordered separately:

Eyelet 365 0009/0010

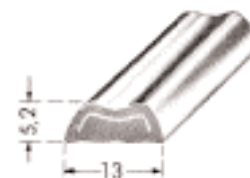

Nur **eingekapselte** Silberflex-Zierfüller sind für den Außeneinsatz zu empfehlen. Bei Verwendung unserer Gummi-Klemmprofile besteht die Gewähr, dass eine Verfärbung der eingekapselten Silberflex-Zierfüller infolge Weichmacherwanderung nicht auftritt. **Nicht eingekapselte** Silberflex-Zierfüller sollen nur im Inneneinsatz verwendet werden.

For exterior applications we only recommend the **encapsuled** decorative fillers. In conjunction with our rubber glazing sections it can be guaranteed that there will be no discolouration of the encapsuled silverflex insert as a result of plasticizer migration.

Non-encapsuled trim silverflex foils should only be used for interior applications.

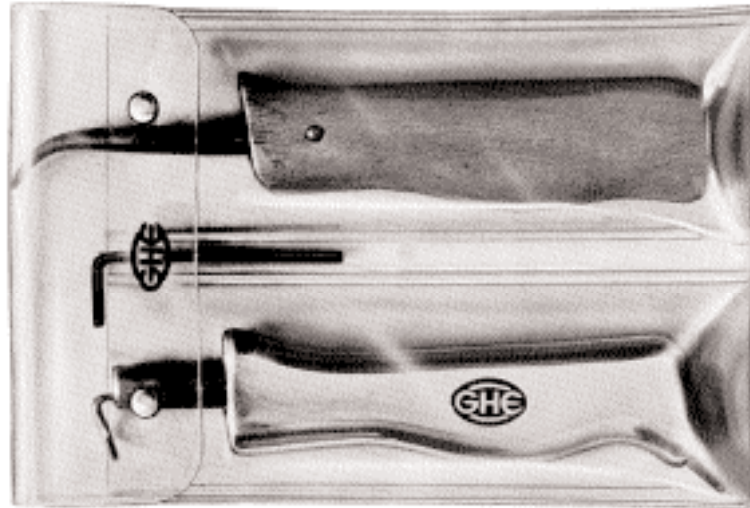

365 0000 Werkzeugtasche

Inhalt bestehend aus:

1 Werkzeug 365 0001 mit auswechselbarer Führungsöse 365 0007 zum Einziehen der Füllerprofile 404 0002/0014 und 446 0029-0032/0034/0035/0052
 1 Werkzeug 365 0002 für Scheibenmontage in Klemmprofilen, 1 Schlüssel 365 0004 DIN 911 zum Feststellen und Lösen aller Führungsösen
 1 Montageanleitung für den Einbau von Klemmprofilen
 Werkzeugtasche: PVC glasklar / Werkzeug 365 0001 / G AlMg blank / Führungsöse 365 0007: Stahldraht gehärtet, blank
 Werkzeug 365 0002: Holz lack. / Stift: Chrom-Vanadium-Stahl, blank / Schlüssel 365 0004: Vergütungsstahl roh
 VE 1 St.

Gesondert bestellen: Führungsöse 365 0005 für Füllerprofile 404 0000, 446 0024
 Führungsöse 365 0006 für Füllerprofile 404 0001, 446/0028, Führungsöse 365 0008 für Füllerprofil 404 0003
 Führungsöse 365 0009 für Zierprofil 440 0104/B759

365 0000 Tool Set

Contents consisting of:

1 tool 365 0001 with replaceable eyelet 365 0007 for insertion of filler sections 404 0002/0014 and 446 0029-0032/0034/0035/0052
 1 tool 365 0002 for assembling glass panes in the glazing sections
 1 key 365 0004 to DIN Standard 911 for tightening and loosening all eyelet versions
 A list of assembly instructions for glazing sections
 Tool bag: Clear PVC / Tool 365 0001: Bright die-cast AlMg / Eyelet 365 0007: Bright tempered steel
 Tool 365 0002: Painted wood / Pin: Bright chrome vanadium steel / Key 365 0004: Untreated quality steel
 S.U. 1

Order separately: Eyelet 365 0005 for filler sections 404 0000, 446 0024
 Eyelet 365 0006 for filler sections 404 0001, 446/0028 – Eyelet 365 0008 for filler section 404 0003
 Eyelet 365 0009 for trim section 440 0104/B759



365 0001
Werkzeuge für Füllerprofile

mit auswechselbarer Führungsöse 365 0007 und Schlüssel 365 0004
zum Einziehen der Füllerprofile 404 0002/0014, 446 0029-0032/0034/0035/0046/0052
Grifflänge 125 mm
G AlMg blank / Stahldraht gehärtet, blank / Vergütungsstahl roh
VE 1 St.

Gesondert bestellen:	Ösen	365 0005	365 0006	365 0008	365 0009	365 0010
	Füller	404 0000 446 0026/0028	404 0001	404 0003	404 0104/B759	446 0024
Ersatzbedarf:	Schlüssel	365 0004				

365 0001
Tool for Filler Sections

with replaceable Eyelet 365 0007 and Key 365 0004
for insertion of filler sections 404 0002/0014, 446 0029-0032/0034/0035/0046/0052
Length of handle 125 mm
AlMg die-cast, tempered steel wire, quality steel
S.U. 1

Order separately:	Eyelets	365 0005	365 0006	365 0008	365 0009	365 0010
	Filler sections	404 0000 446 0026/0028	404 0001	404 0003	404 0104/B759	446 0024
Spares:	Key	365 0004				



365 0002
Werkzeug

für Scheibenmontage in Klemmprofile,
Grifflänge 125 mm
Stift: Chrom-Vanadium-Stahl, blank / Heft: Holz lackiert
VE 1 St.

365 0002
Tool

for assembling glass panes in glazing sections.
Handle length 125 mm
Pin: Chrome vanadium steel / Handle: painted wood
S.U. 1



365 0003
Werkzeug

130 mm lang
Edelbein-Rohrknochen, pol.
VE 1 St.

365 0003
Tool

130 mm long
polished quality tubular bone
S.U. 1



365 0004
Schlüssel

DIN 911
zum Lösen und Feststellen von
Führungsösen zu Werkzeug 365 0001
Vergütungsstahl roh
VE 10 St.

365 0004
Key

to DIN 911
for tightening and loosening
eyelets on tool 365 0001
untreated quality steel
S.U. 10

Führungsösen

Eyelets



365 0005

zum Einziehen von Füllerprofilen
zu Werkzeug 365 0001
Stahldraht gehärtet, blank
VE 10 St.

365 0005

for insertion of filler sections
on tool 365 0001
tempered steel wire, shiny
S.U. 10



365 0006

zum Einziehen von Füllerprofilen
zu Werkzeug 365 0001
Stahldraht gehärtet, blank
VE 10 St.

365 0006

for insertion of filler sections
on tool 365 0001
tempered steel wire, shiny
S.U. 10



365 0007

zum Einziehen von Füllerprofilen
zu Werkzeug 365 0001
Stahldraht gehärtet, blank
VE 10 St.

365 0007

for insertion of filler sections
on tool 365 0001
tempered steel wire, shiny
S.U. 10

Führungsösen

Eyelets



365 0008

zum Einziehen von Füllerprofilen
zu Werkzeug 365 0001
Stahldraht gehärtet, blank
VE 10 St.

365 0008

for insertion of filler sections
on tool 365 0001
tempered steel wire, shiny
S.U. 10



365 0009

zum Einziehen von Zierprofilen
zu Werkzeug 365 0001
Stahldraht gehärtet, blank
VE 10 St.

365 0009

for insertion of filler sections
on tool 365 0001
tempered steel wire, shiny
S.U. 10



365 0010

zum Einziehen von Zierprofilen
zu Werkzeug 365 0001
Stahldraht gehärtet, blank
VE 10 St.

365 0010

for insertion of filler sections
on tool 365 0001
tempered steel wire, shiny
S.U. 10

Auf den folgenden Seiten finden Sie weitere von uns lieferbare Querschnitte. Die Profile sind nicht maßstäblich abgebildet. Bitte eingezeichnete Paßmaße beachten.

Darüber hinaus erbitten wir Ihre Aufgabenstellung mit Zeichnung oder Muster. Bitte nennen Sie uns auch den Einsatzzweck und den Einsatzort (innen oder außen) zur Festlegung eines geeigneten Werkstoffes.

Sofern nicht anders vereinbart, sind bei uns eingerichtete Querschnitte frei verkäuflich. Bei Sonderanfertigungen behalten wir uns aus fertigungstechnischen Gründen eine Über- bzw. Unterlieferung bis zu 10 % vor. – Lieferzeit auf Anfrage.

On the following pages you will find a further range of available cross-sections. The illustrations are not to scale. Please pay attention to the fitting dimensions stated.

If you can find nothing suitable for your purposes, please send us an enquiry stating your problem and if possible provide a drawing or samples. Please also inform us of the application area (exterior or interior) so that the correct materials can be selected.

Unless otherwise stated the various cross-sections that we tool up are generally free for sale. In the case of special production we must reserve the right to over or under deliver by up to 10 % for production reasons. – Delivery time on request.

401 A017

Werkstoff: SBR, 70 Sh
Biegeradius: 60 mm
Mindestabnahme: 1300 m

Gesondert bestellen:
Füllerprofile
404 0002/0003/0014, 446 0029-0032

401 A017

Material: SBR, 70 Sh
Bending radius: 60 mm
Minimum sale: 1300 m

To be ordered separately:
Filler Sections
404 0002/0003/0014, 446 0029-0032

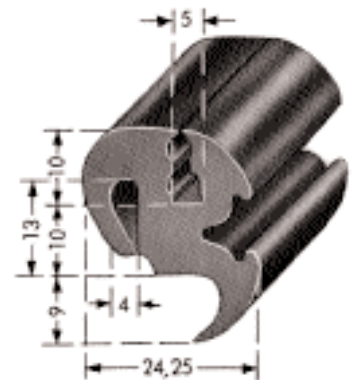

401 A098

Werkstoff: SBR, 70 Sh
Biegeradius: 100 mm
Mindestabnahme: 500 m

Gesondert bestellen:
Füllerprofile
404 0000/0003, 446 0024

401 A098

Material: SBR, 70 Sh
Bending radius: 100 mm
Minimum sale: 500 m

To be ordered separately:
Filler Sections
404 0000/0003, 446 0024



401 A924

Werkstoff: EPDM/SBR, 60 Sh
Biegeradius: 100 mm
Mindestabnahme: 500 m
Gesondert bestellen:
Füllerprofile
404 0002/0014, 446 0029-0032

401 A924

Material: EPDM/SBR, 60 Sh
Bending radius: 100 mm
Minimum sale: 500 m
To be ordered separately:
Filler Sections
404 0002/0014, 446 0029-0032

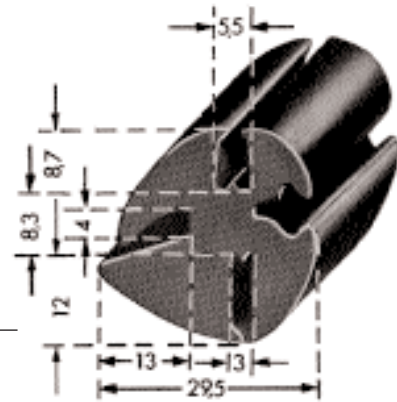

401 A058

Werkstoff: SBR, 60 Sh
Biegeradius: 90 mm
Mindestabnahme: 700 m
Gesondert bestellen:
Füllerprofile
404 0002/0014, 446 0029-0032

401 A058

Material: SBR, 60 Sh
Bending radius: 90 mm
Minimum sale: 700 m
To be ordered separately:
Filler Sections
404 0002/0014, 446 0029-0032



401 A100

Werkstoff: SBR, 70 Sh
Biegeradius: 100 mm
Mindestabnahme: 500 m
Gesondert bestellen:
Füllerprofile
404 0000/0003, 446 0024

401 A100

Material: SBR, 70 Sh
Bending radius: 100 mm
Minimum sale: 500 m
To be ordered separately:
Filler Sections
404 0000/0003, 446 0024

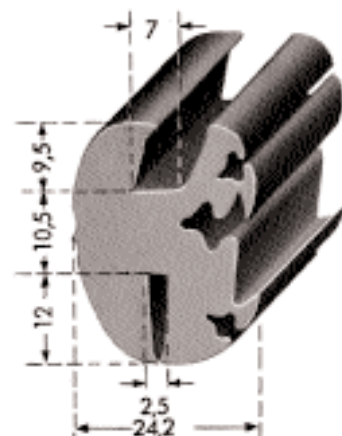

401 A870

Werkstoff: SBR, 70 Sh
Biegeradius: 150 mm
Mindestabnahme: 300 m
Gesondert bestellen:
Füllerprofile 404 0003

401 A870

Material: SBR, 70 Sh
Bending radius: 150 mm
Minimum sale: 300 m
To be ordered separately:
Filler Sections 404 0003



401 A860

Werkstoff: SBR, 88 Sh
Biegeradius: -
Mindestabnahme: 1500 m
Gesondert bestellen:
Füllerprofile 404 0001, 446 0024

401 A860

Material: SBR, 88 Sh
Bending radius: -
Minimum sale: 1500 m
To be ordered separately:
Filler Sections 404 0001, 446 0024

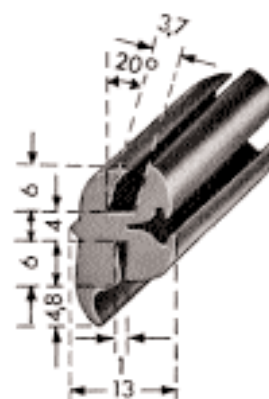

401 A118

Werkstoff: SBR, 70 Sh
Biegeradius: 100 mm
Mindestabnahme: 600 m
Gesondert bestellen:
Füllerprofile
404 0002/0014, 446 0029-0032

401 A118

Material: SBR, 70 Sh
Bending radius: 100 mm
Minimum sale: 600 m
To be ordered separately:
Filler Sections
404 0002/0014, 446 0029-0032

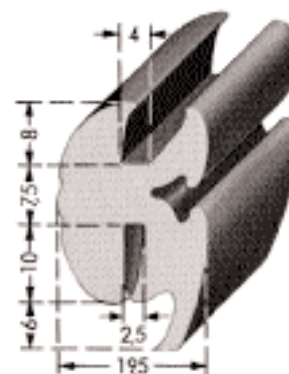

401 A896

Werkstoff: EPDM/SBR, 75 Sh
Biegeradius: 100 mm
Mindestabnahme: 700 m
Gesondert bestellen:
Füllerprofile
404 0002/0014, 446 0029-0032

401 A896

Material: EPDM/SBR, 75 Sh
Bending radius: 100 mm
Minimum sale: 700 m
To be ordered separately:
Filler Sections
404 0002/0014, 446 0029-0032

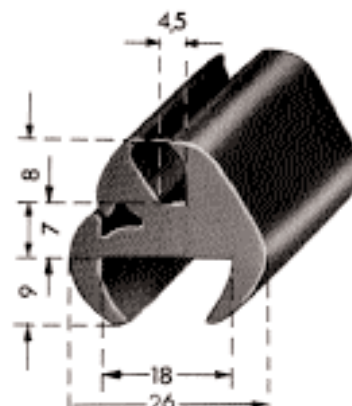

401 A097

Werkstoff: SBR, 70 Sh
Biegeradius: 100 mm
Mindestabnahme: 500 m
Gesondert bestellen:
Füllerprofile
404 0000/0003, 446 0024

401 A097

Material: SBR, 70 Sh
Bending radius: 100 mm
Minimum sale: 500 m
To be ordered separately:
Filler Sections
404 0000/0003, 446 0024

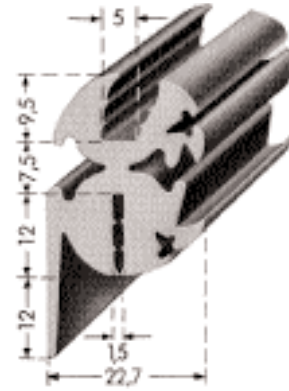

401 A784

Werkstoff: SBR, 70 Sh
Biegeradius: 100 mm
Mindestabnahme: 500 m
Gesondert bestellen:
Füllerprofile
404 0000/0003, 446 0024

401 A784

Material: SBR, 70 Sh
Bending radius: 100 mm
Minimum sale: 500 m
To be ordered separately:
Filler Sections
404 0000/0003, 446 0024

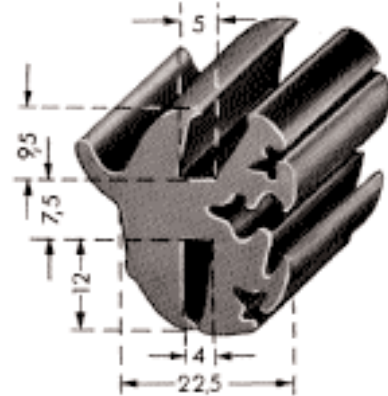

401 A123

Werkstoff: SBR, 70 Sh
Biegeradius: 100 mm
Mindestabnahme: 500 m
Gesondert bestellen:
Füllerprofile
404 0002/0014, 446 0029-0032

401 A123

Material: SBR, 70 Sh
Bending radius: 100 mm
Minimum sale: 500 m
To be ordered separately:
Filler Sections
404 0002/0014, 446 0029-0032



401 A078

Werkstoff: SBR, 70 Sh
Biegeradius: 100 mm
Mindestabnahme: 500 m
Gesondert bestellen:
Füllerprofile
404 0002/0014, 446 0029-0032

401 A078

Material: SBR, 70 Sh
Bending radius: 100 mm
Minimum sale: 500 m
To be ordered separately:
Filler Sections
404 0002/0014, 446 0029-0032

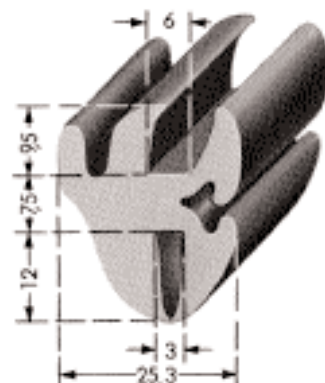

401 A120 SBR, 70 Sh
401 B142 EPDM, 70 Sh

Biegeradius: 100 mm
Mindestabnahme: 1000 m
Gesondert bestellen:
Füllerprofile
404 0002/0014, 446 0029-0032

401 A120 SBR, 70 Sh
401 B142 EPDM, 70 Sh

Bending radius: 100 mm
Minimum sale: 1000 m
To be ordered separately:
Filler Sections
404 0002/0014, 446 0029-0032

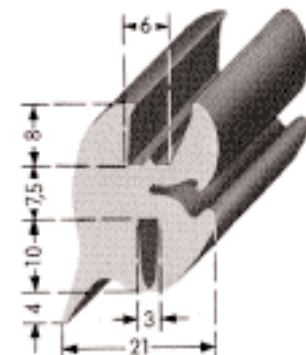

401 A059

Werkstoff: SBR, 70 Sh
Biegeradius: 100 mm
Mindestabnahme: 600 m
Gesondert bestellen:
Füllerprofile
404 0002/0014, 446 0029-0032

401 A059

Material: SBR, 70 Sh
Bending radius: 100 mm
Minimum sale: 600 m
To be ordered separately:
Filler Sections
404 0002/0014, 446 0029-0032



401 A128

Werkstoff: SBR, 60 Sh
Biegeradius: 110 mm
Mindestabnahme: 500 m
Gesondert bestellen:
Füllerprofile
404 0002/0014, 446 0029-0032

401 A128

Material: SBR, 60 Sh
Bending radius: 110 mm
Minimum sale: 500 m
To be ordered separately:
Filler Sections
404 0002/0014, 446 0029-0032

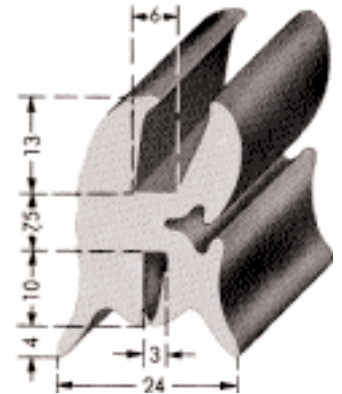

401 A090

Werkstoff: SBR, 70 Sh
Biegeradius: 100 mm
Mindestabnahme: 600 m
Gesondert bestellen:
Füllerprofile
404 0002/0014, 446 0029-0032

401 A090

Material: SBR, 70 Sh
Bending radius: 100 mm
Minimum sale: 600 m
To be ordered separately:
Filler Sections
404 0002/0014, 446 0029-0032

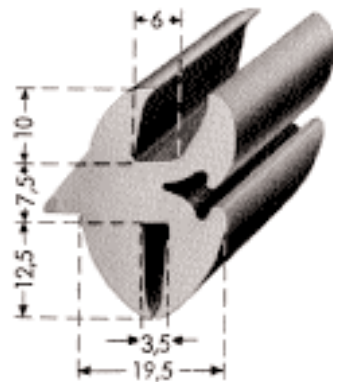

401 A361

Werkstoff: SBR, 70 Sh
Biegeradius: 120 mm
Mindestabnahme: 500 m
Gesondert bestellen:
Füllerprofile
404 0002/0014, 446 0029-0032

401 A361

Material: SBR, 70 Sh
Bending radius: 120 mm
Minimum sale: 500 m
To be ordered separately:
Filler Sections
404 0002/0014, 446 0029-0032

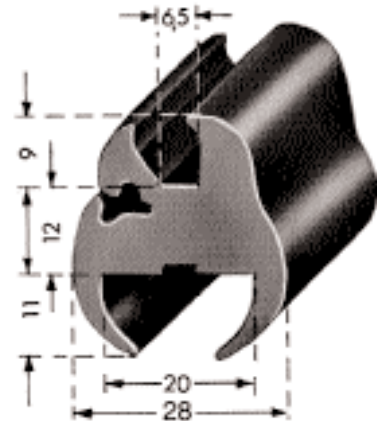

401 A121

Werkstoff: SBR, 56 Sh
Biegeradius: 100 mm
Mindestabnahme: 900 m
Gesondert bestellen:
Füllerprofile
404 0002/0014, 446 0029-0032

401 A121

Material: SBR, 56 Sh
Bending radius: 100 mm
Minimum sale: 900 m
To be ordered separately:
Filler Sections
404 0002/0014, 446 0029-0032

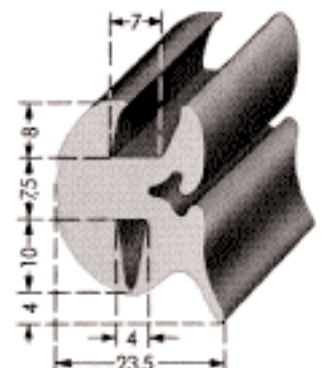

401 A086

Werkstoff: SBR, 65 Sh
Biegeradius: 120 mm
Mindestabnahme: 400 m
Gesondert bestellen:
Füllerprofile 404 0003

401 A086

Material: SBR, 65 Sh
Bending radius: 120 mm
Minimum sale: 400 m
To be ordered separately:
Filler Section 404 0003

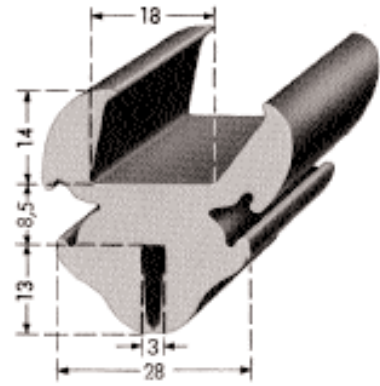

401 A856

Werkstoff: CR, 72 Sh
Biegeradius: 120 mm
Mindestabnahme: 500 m
Gesondert bestellen:
Füllerprofile 404 0003

401 A856

Material: CR, 72 Sh
Bending radius: 120 mm
Minimum sale: 500 m
To be ordered separately:
Filler Section 404 0003

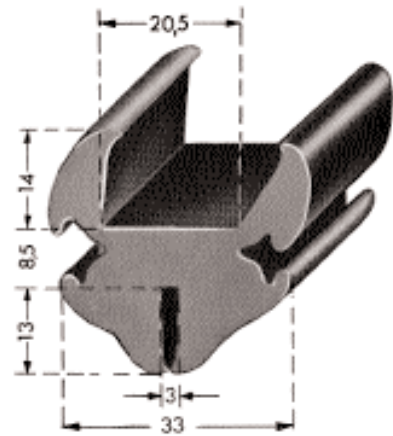

401 A756

Werkstoff: SBR, 70 Sh
Biegeradius: 140 mm
Mindestabnahme: 250 m
Gesondert bestellen:
Füllerprofile 404 0003

401 A756

Material: SBR, 70 Sh
Bending radius: 140 mm
Minimum sale: 250 m
To be ordered separately:
Filler Section 404 0003

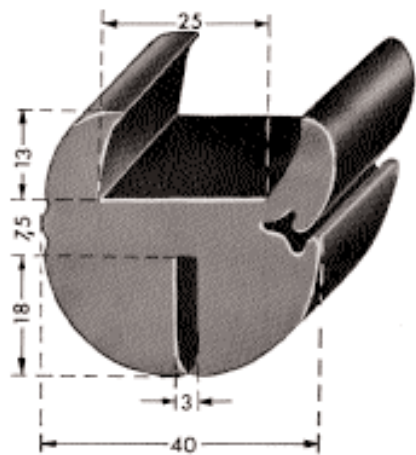

401 A658

Werkstoff: NR, 70 Sh
Biegeradius: 100 mm
Mindestabnahme: 500 m
Gesondert bestellen:
Füllerprofile
404 0002/0014, 446 0029-0032

401 A658

Material: NR, 70 Sh
Bending radius: 100 mm
Minimum sale: 500 m
To be ordered separately:
Filler Sections
404 0002/0014, 446 0029-0032

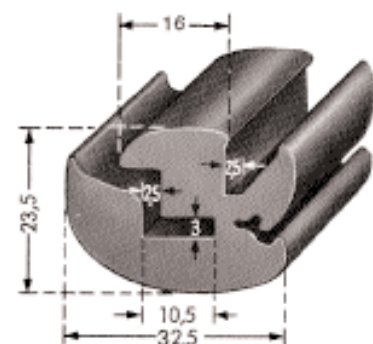

401 A085

Werkstoff: SBR, 65 Sh
Biegeradius: 180 mm
Mindestabnahme: 300 m
Gesondert bestellen:
Füllerprofile
404 0002/0014, 446 0029-0032

401 A085

Material: SBR, 65 Sh
Bending radius: 180 mm
Minimum sale: 300 m
To be ordered separately:
Filler Sections
404 0002/0014, 446 0029-0032

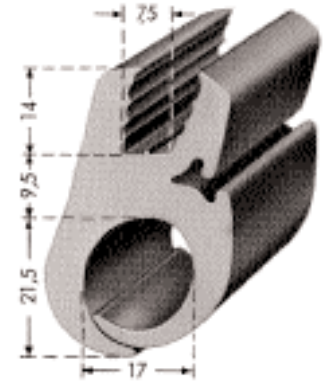

401 A150

Werkstoff: SBR/CR, 60 Sh
Biegeradius: 100 mm
Mindestabnahme: 500 m
Gesondert bestellen:
Füllerprofile
404 0002/0014, 446 0029-0032

401 A150

Material: SBR/CR, 60 Sh
Bending radius: 100 mm
Minimum sale: 500 m
To be ordered separately:
Filler Sections
404 0002/0014, 446 0029-0032

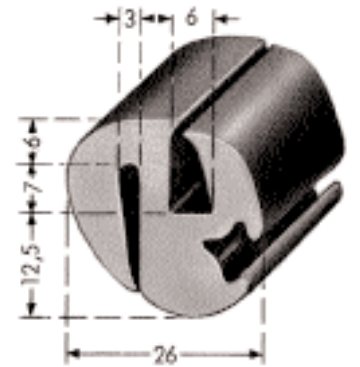

401 A177

Werkstoff: SBR/CR, 70 Sh
Biegeradius: 100 mm
Mindestabnahme: 500 m
Gesondert bestellen:
Füllerprofile
404 0002/0014, 446 0029-0032

401 A177

Material: SBR/CR, 70 Sh
Bending radius: 100 mm
Minimum sale: 500 m
To be ordered separately:
Filler Sections
404 0002/0014, 446 0029-0032

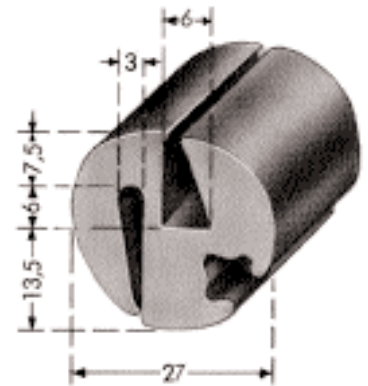

401 A951

Werkstoff: SBR, 70 Sh
Biegeradius: 100 mm
Mindestabnahme: 500 m
Gesondert bestellen:
Füllerprofile
404 0002/0014, 446 0029-0032

401 A951

Material: SBR, 70 Sh
Bending radius: 100 mm
Minimum sale: 500 m
To be ordered separately:
Filler Sections
404 0002/0014, 446 0029-0032

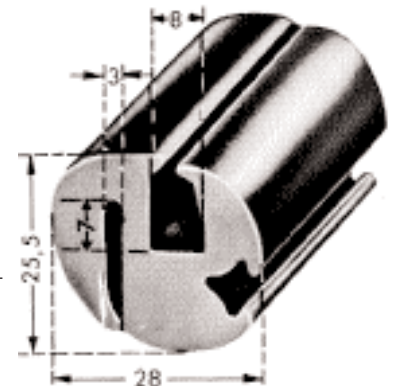

401 A855

Werkstoff: EPDM, 70 Sh
Biegeradius: 50 mm
Mindestabnahme: 1200 m
Gesondert bestellen:
Füllerprofile
404 0002/0014, 446 0029-0032

401 A855

Material: EPDM, 70 Sh
Bending radius: 50 mm
Minimum sale: 1200 m
To be ordered separately:
Filler Sections
404 0002/0014, 446 0029-0032



401 A107

Werkstoff: SBR, 70 Sh
Biegeradius: 100 mm
Mindestabnahme: 700 m
Gesondert bestellen:
Füllerprofile
404 0002/0014, 446 0029-0032

401 A107

Material: SBR, 70 Sh
Bending radius: 100 mm
Minimum sale: 700 m
To be ordered separately:
Filler Sections
404 0002/0014, 446 0029-0032

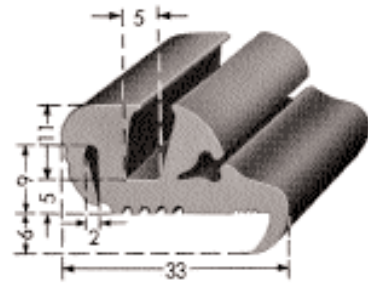

401 A108

Werkstoff: SBR, 65 Sh
Biegeradius: 100 mm
Mindestabnahme: 600 m
Gesondert bestellen:
Füllerprofile
404 0002/0014, 446 0029-0032

401 A108

Material: SBR, 65 Sh
Bending radius: 100 mm
Minimum sale: 600 m
To be ordered separately:
Filler Sections
404 0002/0014, 446 0029-0032

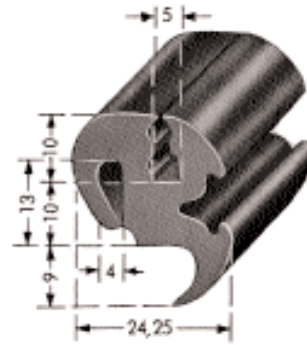

401 A671

Werkstoff: SBR, 70 Sh
Biegeradius: 100 mm
Mindestabnahme: 800 m
Gesondert bestellen:
Füllerprofile
404 0001, 446/0028

401 A671

Material: SBR, 70 Sh
Bending radius: 100 mm
Minimum sale: 800 m
To be ordered separately:
Filler Sections
404 0001, 446/0028

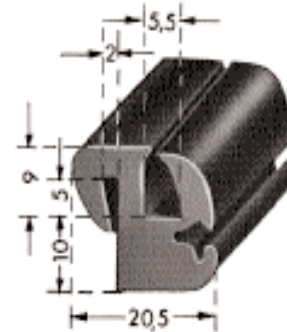

401 A201

Werkstoff: NR, 75 Sh
Biegeradius: 100 mm
Mindestabnahme: 700 m
Gesondert bestellen:
Füllerprofile
404 0002/0014, 446 0029-0032

401 A201

Material: NR, 75 Sh
Bending radius: 100 mm
Minimum sale: 700 m
To be ordered separately:
Filler Sections
404 0002/0014, 446 0029-0032



401 A867

Werkstoff: SBR, 50 Sh
Biegeradius: 80 mm
Mindestabnahme: 800 m
Gesondert bestellen:
Füllerprofile
404 0002/0014, 446 0029-0032

401 A867

Material: SBR, 50 Sh
Bending radius: 80 mm
Minimum sale: 800 m
To be ordered separately:
Filler Sections
404 0002/0014, 446 0029-0032

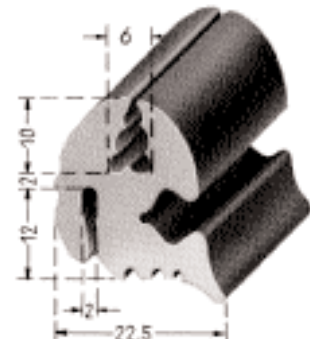

401 A115

Werkstoff: SBR, 61 Sh
Biegeradius: 100 mm
Mindestabnahme: 700 m
Gesondert bestellen:
Füllerprofile
404 0002/0014, 446 0029-0032

401 A115

Material: SBR, 61 Sh
Bending radius: 100 mm
Minimum sale: 700 m
To be ordered separately:
Filler Sections
404 0002/0014, 446 0029-0032

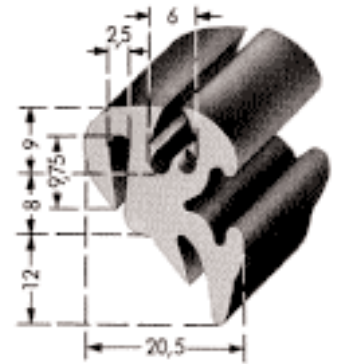

401 A148

Werkstoff: SBR, 60 Sh
Biegeradius: 100 mm
Mindestabnahme: 600 m
Gesondert bestellen:
Füllerprofile
404 0002/0014, 446 0029-0032

401 A148

Material: SBR, 60 Sh
Bending radius: 100 mm
Minimum sale: 600 m
To be ordered separately:
Filler Sections
404 0002/0014, 446 0029-0032

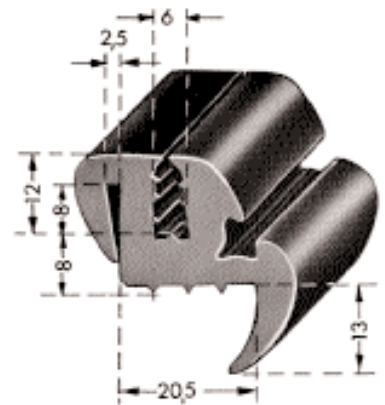

401 A846

Werkstoff: NR, 75 Sh
Biegeradius: 100 mm
Mindestabnahme: 600 m
Gesondert bestellen:
Füllerprofile
404 0002/0014, 446 0029-0032

401 A846

Material: NR, 75 Sh
Bending radius: 100 mm
Minimum sale: 600 m
To be ordered separately:
Filler Sections
404 0002/0014, 446 0029-0032

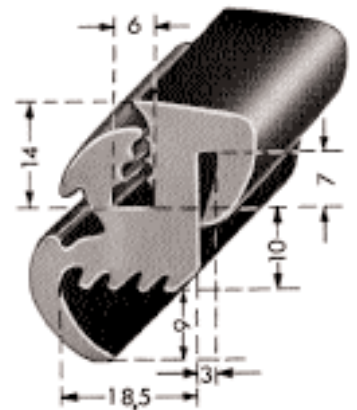

401 A117

Werkstoff: SBR, 60 Sh
Biegeradius: 100 mm
Mindestabnahme: 400 m
Gesondert bestellen:
Füllerprofile
404 0002/0014, 446 0029-0032

401 A117

Material: SBR, 60 Sh
Bending radius: 100 mm
Minimum sale: 400 m
To be ordered separately:
Filler Sections
404 0002/0014, 446 0029-0032

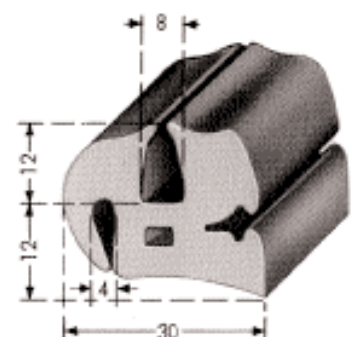

401 A916

Werkstoff: CR/SBR, 60 Sh

Biegeradius: 100 mm

Mindestabnahme: 500 m

Gesondert bestellen:

Füllerprofile

404 0002/0014, 446 0029-0032

401 A916

Material: CR/SBR, 60 Sh

Bending radius: 100 mm

Minimum sale: 500 m

To be ordered separately:

Filler Sections

404 0002/0014, 446 0029-0032

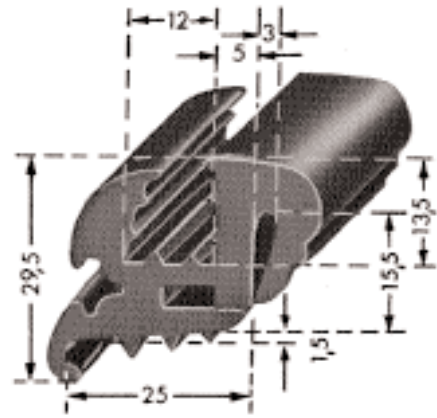

401 A933

Werkstoff: EPDM, 70 Sh

Biegeradius: –

Mindestabnahme: 300 m

Gesondert bestellen:

Füllerprofil 404 0003

401 A933

Material: EPDM, 70 Sh

Bending radius: –

Minimum sale: 300 m

To be ordered separately:

Filler Section 404 0003

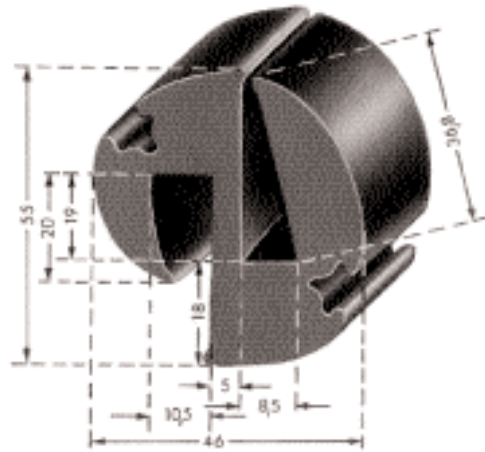

401 A724

Werkstoff: CR, 72 Sh

Biegeradius: –

Mindestabnahme: 200 m

Gesondert bestellen:

Füllerprofile

404 0002/0014, 446 0029-0032

401 A724

Material: CR, 72 Sh

Bending radius: –

Minimum sale: 200 m

To be ordered separately:

Filler Sections

404 0002/0014, 446 0029-0032

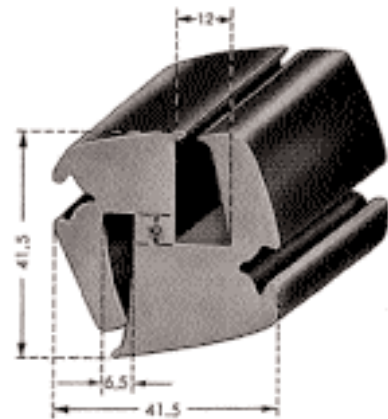

401 A082

Werkstoff: SBR, 70 Sh

Biegeradius: 100 mm

Mindestabnahme: 400 m

Gesondert bestellen:

Füllerprofile

404 0002/0014, 446 0029-0032

401 A082

Material: SBR, 70 Sh

Bending radius: 100 mm

Minimum sale: 400 m

To be ordered separately:

Filler Sections

404 0002/0014, 446 0029-0032

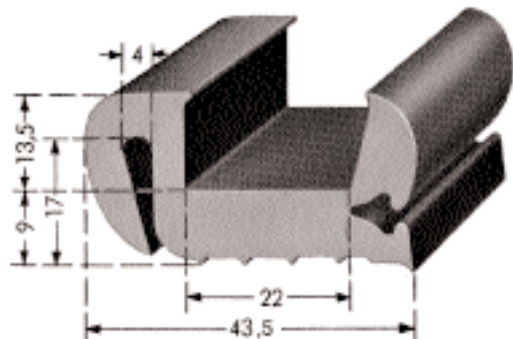

401 A157

Werkstoff: SBR, 60 Sh
Biegeradius: 120 mm
Mindestabnahme: 500 m

Gesondert bestellen:
Füllerprofile
404 0002/0014, 446 0029-0032

401 A157

Material: SBR, 60 Sh
Bending radius: 120 mm
Minimum sale: 500 m

To be ordered separately:
Filler Sections
404 0002/0014, 446 0029-0032

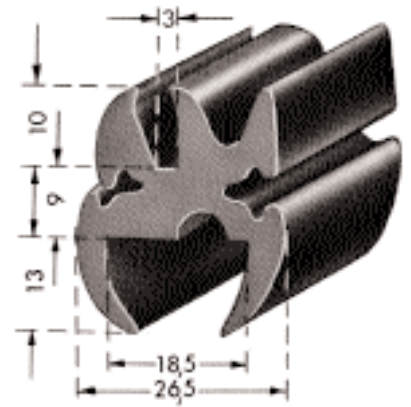

401 A147

Werkstoff: SBR, 70 Sh
Biegeradius: 120 mm
Mindestabnahme: 600 m

Gesondert bestellen:
Füllerprofile
404 0002/0014, 446 0029-0032

401 A147

Material: SBR, 70 Sh
Bending radius: 120 mm
Minimum sale: 600 m

To be ordered separately:
Filler Sections
404 0002/0014, 446 0029-0032

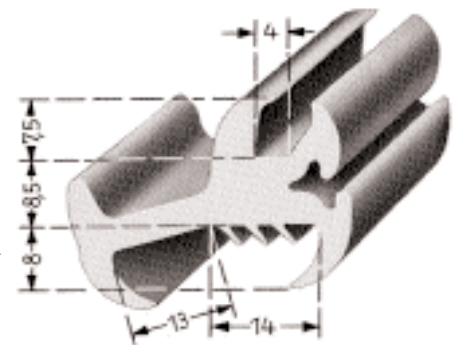

401 A323

Werkstoff: NR, 75 Sh
Biegeradius: 100 mm
Mindestabnahme: 800 m

Gesondert bestellen:
Füllerprofile
404 0002/0014, 446 0029-0032

401 A323

Material: NR, 75 Sh
Bending radius: 100 mm
Minimum sale: 800 m

To be ordered separately:
Filler Sections
404 0002/0014, 446 0029-0032

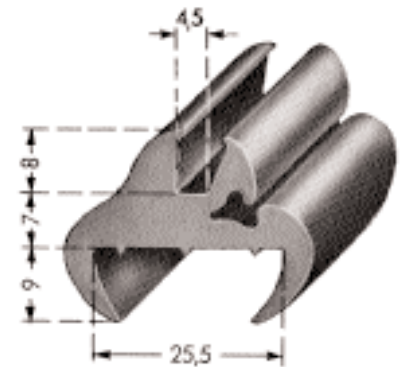

401 A158

Werkstoff: SBR, 65 Sh
Biegeradius: 120 mm
Mindestabnahme: 400 m

Gesondert bestellen:
Füllerprofile
404 0002/0014, 446 0029-0032

401 A158

Material: SBR, 65 Sh
Bending radius: 120 mm
Minimum sale: 400 m

To be ordered separately:
Filler Sections
404 0002/0014, 446 0029-0032

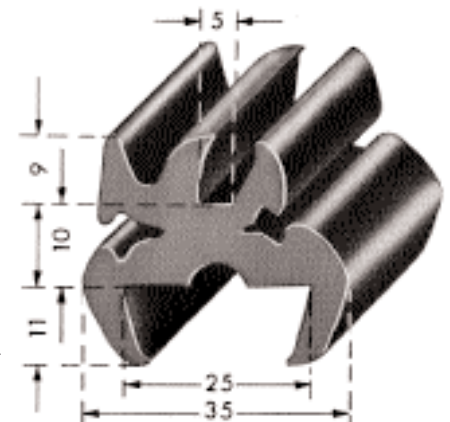

401 A344

Werkstoff: NR, 55 Sh
Biegeradius: 100 mm
Mindestabnahme: 700 m
Gesondert bestellen:
Füllerprofile
404 0002/0014, 446 0029-0032

401 A344

Material: NR, 55 Sh
Bending radius: 100 mm
Minimum sale: 700 m
To be ordered separately:
Filler Sections
404 0002/0014, 446 0029-0032

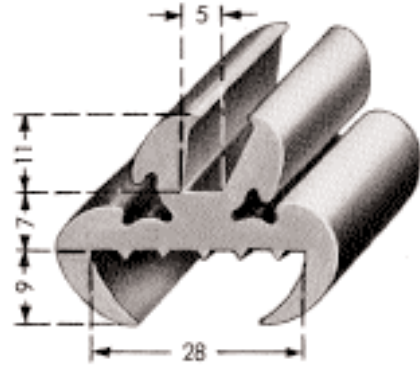

401 A959

Werkstoff: SBR, 70 Sh
Biegeradius: 120 mm
Mindestabnahme: 500 m
Gesondert bestellen:
Füllerprofile
404 0003, 440 0104/B759

401 A959

Material: SBR, 70 Sh
Bending radius: 120 mm
Minimum sale: 500 m
To be ordered separately:
Filler Sections
404 0003, 440 0104/B759

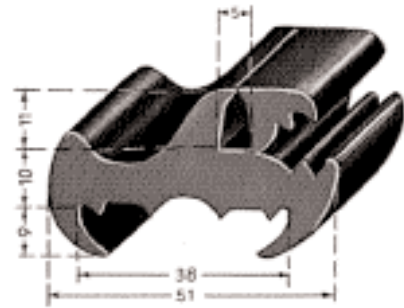

401 A814

Werkstoff: SBR, 70 Sh
Biegeradius: 120 mm
Mindestabnahme: 700 m
Gesondert bestellen:
Füllerprofile
404 0002/0014, 446 0029-0032

401 A814

Material: SBR, 70 Sh
Bending radius: 120 mm
Minimum sale: 700 m
To be ordered separately:
Filler Sections
404 0002/0014, 446 0029-0032

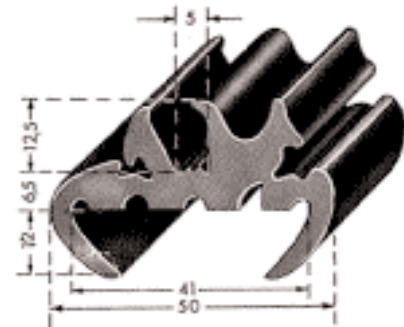

401 A843

Werkstoff: EPDM, 65 Sh
Biegeradius: 120 mm
Mindestabnahme: 1500 m
Gesondert bestellen:
Füllerprofile
404 0002/0014, 446 0029-0032

401 A843

Material: EPDM, 65 Sh
Bending radius: 120 mm
Minimum sale: 1500 m
To be ordered separately:
Filler Sections
404 0002/0014, 446 0029-0032

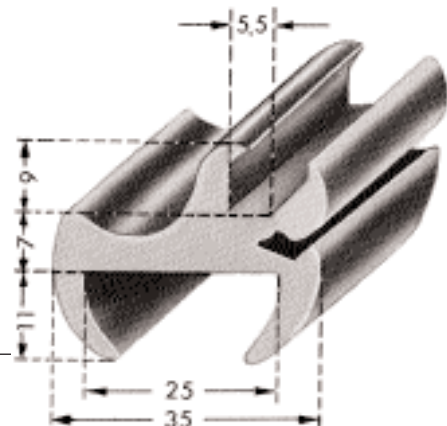

401 A626

Werkstoff: EPDM, 65 Sh
Biegeradius: 120 mm
Mindestabnahme: 1000 m

Gesondert bestellen:
Füllerprofile
404 0002/0003/0014, 440 0104/B759
446 0029-0032

401 A626

Material: EPDM, 65 Sh
Bending radius: 120 mm
Minimum sale: 1000 m

To be ordered separately:
Filler Sections
404 0002/0003/0014, 440 0104/B759
446 0029-0032



401 A298

Werkstoff: SBR, 60 Sh
Biegeradius: 120 mm
Mindestabnahme: 1000 m

Gesondert bestellen:
Füllerprofile
404 0002/0014, 446 0029-0032

401 A298

Material: SBR, 60 Sh
Bending radius: 120 mm
Minimum sale: 1000 m

To be ordered separately:
Filler Sections
404 0002/0014, 446 0029-0032

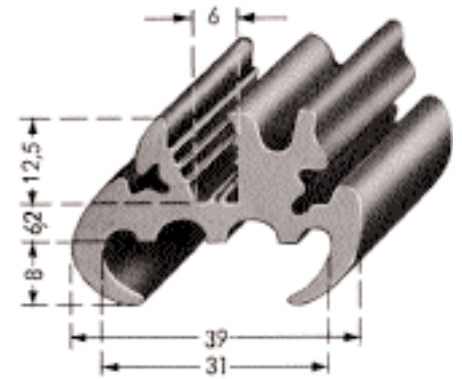

401 A083

Werkstoff: SBR, 60 Sh
Biegeradius: 120 mm
Mindestabnahme: 500 m

Gesondert bestellen:
Füllerprofile
404 0002/0003/0014, 440 0104/B759
446 0029-0032

401 A083

Material: SBR, 60 Sh
Bending radius: 120 mm
Minimum sale: 500 m

To be ordered separately:
Filler Sections
404 0002/0003/0014, 440 0104/B759
446 0029-0032

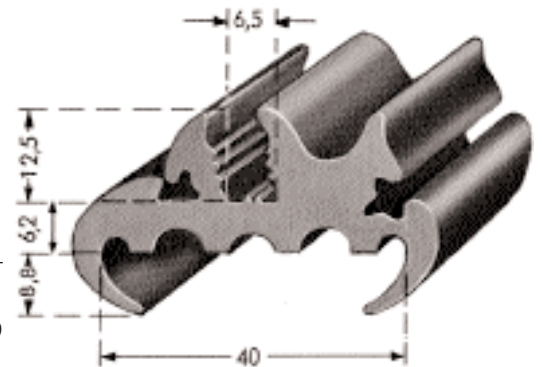

401 A084

Werkstoff: SBR, 70 Sh
Biegeradius: 120 mm
Mindestabnahme: 400 m

Gesondert bestellen:
Füllerprofile
404 0002/0014, 446 0029-0032

401 A084

Material: SBR, 70 Sh
Bending radius: 120 mm
Minimum sale: 400 m

To be ordered separately:
Filler Sections
404 0002/0014, 446 0029-0032

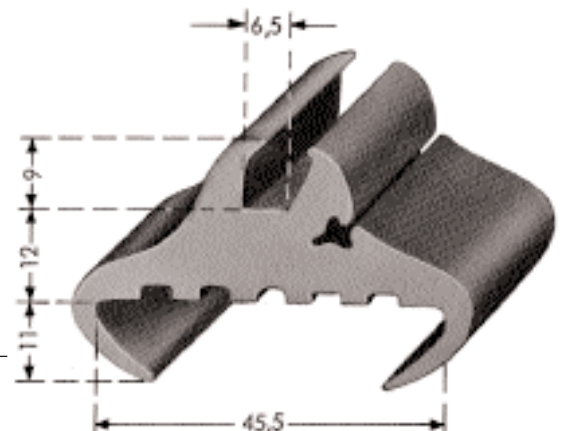

401 A868

Werkstoff: EPDM, 65 Sh
Biegeradius: 120 mm
Mindestabnahme: 300 m

Gesondert bestellen:
Füllerprofile
404 0002/0003/0014, 440 0104/B759
446 0029-0032

401 A868

Material: EPDM, 65 Sh
Bending radius: 120 mm
Minimum sale: 300 m

To be ordered separately:
Filler Sections
404 0002/0003/0014, 440 0104/B759
446 0029-0032

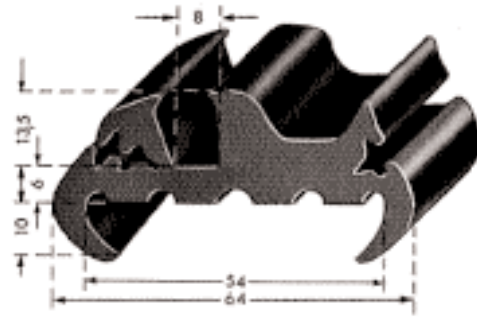

401 A773

Werkstoff: SBR, 60 Sh
Biegeradius: 120 mm
Mindestabnahme: 900 m

Gesondert bestellen:
Füllerprofile
404 0002/0003/0014, 440 0104/B759
446 0029-0032

401 A773

Material: SBR, 60 Sh
Bending radius: 120 mm
Minimum sale: 900 m

To be ordered separately:
Filler Sections
404 0002/0003/0014, 440 0104/B759
446 0029-0032

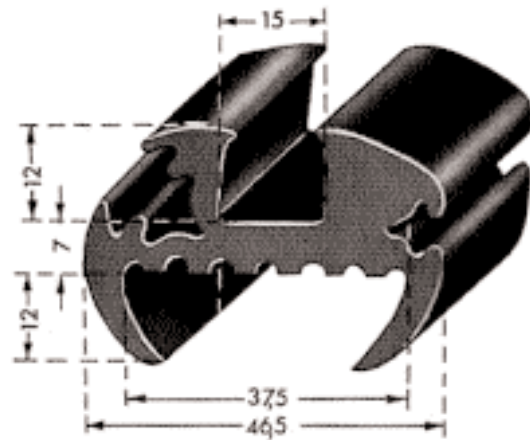

401 A393

Werkstoff: SBR, 70 Sh
Biegeradius: 120 mm
Mindestabnahme: 500 m

Gesondert bestellen:
Füllerprofile
404 0002/0014, 446 0029-0032

401 A393

Material: SBR, 70 Sh
Bending radius: 120 mm
Minimum sale: 500 m

To be ordered separately:
Filler Sections
404 0002/0014, 446 0029-0032

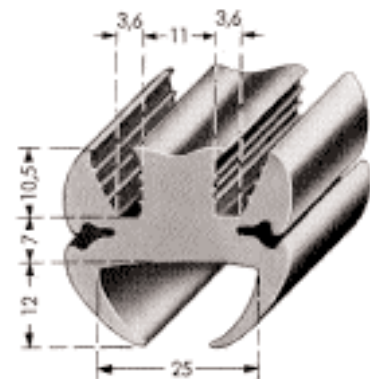

401 A803

Werkstoff: SBR/EPDM, 75 Sh
Biegeradius: 120 mm

Mindestabnahme: 500 m

Gesondert bestellen:

Füllerprofile

404 0002/0014, 446 0029-0032

401 A803

Material: SBR/EPDM, 75 Sh
Bending radius: 120 mm

Minimum sale: 500 m

To be ordered separately:

Filler Sections

404 0002/0014, 446 0029-0032

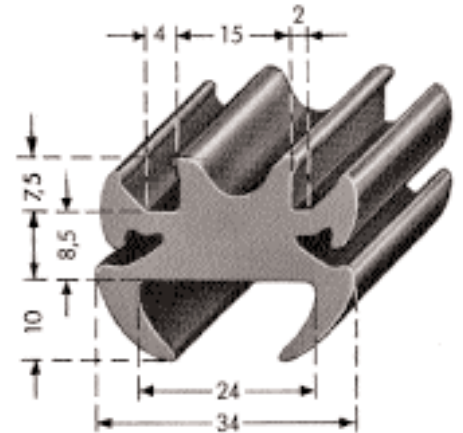

401 A088

Werkstoff: SBR, 70 Sh
Biegeradius: 100 mm

Mindestabnahme: 450 m

Gesondert bestellen:

Füllerprofile

404 0002/0014, 446 0029-0032

401 A088

Material: SBR, 70 Sh
Bending radius: 100 mm

Minimum sale: 450 m

To be ordered separately:

Filler Sections

404 0002/0014, 446 0029-0032

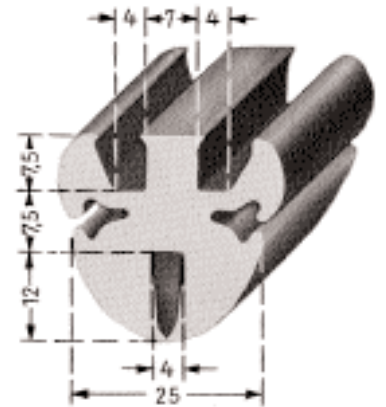

401 A347

Werkstoff: EPDM, 65 Sh
Biegeradius: 140 mm

Mindestabnahme: 1000 m

Gesondert bestellen:

Füllerprofile

404 0002/0014, 446 0029-0032

401 A347

Material: EPDM, 65 Sh
Bending radius: 140 mm

Minimum sale: 1000 m

To be ordered separately:

Filler Sections

404 0002/0014, 446 0029-0032

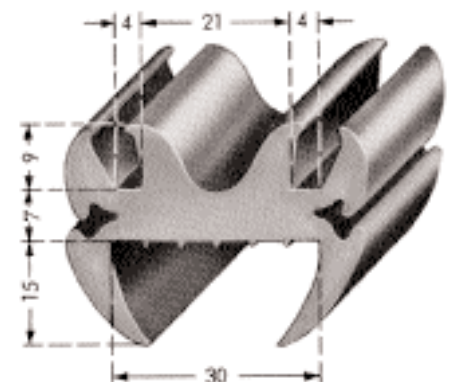

401 A449

Werkstoff: NR, 75 Sh
Biegeradius: 150 mm
Mindestabnahme: 400 m

Gesondert bestellen:
Füllerprofile
404 0002/0014, 446 0029-0032

401 A449

Material: NR, 75 Sh
Bending radius: 150 mm
Minimum sale: 400 m

To be ordered separately:
Filler Sections
404 0002/0014, 446 0029-0032

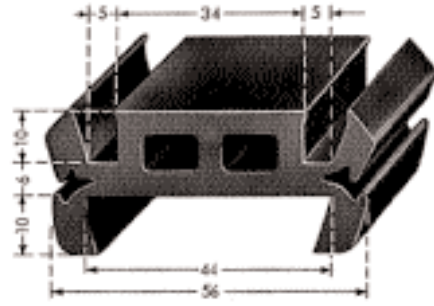

401 A960

Werkstoff: EPDM, 75 Sh
Biegeradius: 150 mm
Mindestabnahme: 400 m

Gesondert bestellen:
Füllerprofile
404 0002/0014, 446 0029-0032

401 A960

Material: EPDM, 75 Sh
Bending radius: 150 mm
Minimum sale: 400 m

To be ordered separately:
Filler Sections
404 0002/0014, 446 0029-0032

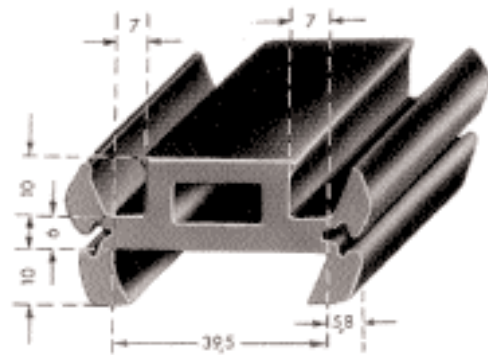

401 A093

Werkstoff: SBR, 70 Sh
Biegeradius: 100 mm
Mindestabnahme: 500 m

Gesondert bestellen:
Füllerprofile
404 0002/0014, 446 0029-0032

401 A093

Material: SBR, 70 Sh
Bending radius: 100 mm
Minimum sale: 500 m

To be ordered separately:
Filler Sections
404 0002/0014, 446 0029-0032

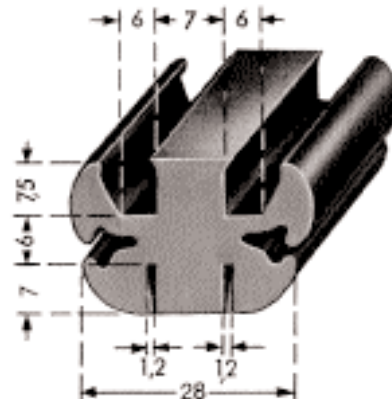

Wir zeigen Ihnen auf den folgenden Seiten weitere Möglichkeiten der Profilverstellung, auf die wir werkzeugmäßig eingestellt sind (* = kundengeschützt).

On the following pages you will find special sections for which the dies are on hand (* = reserved for certain customers).

401 K0810*

Werkstoff: EPDM, 75 Sh

401 K0810*

Material: EPDM, 75 Sh

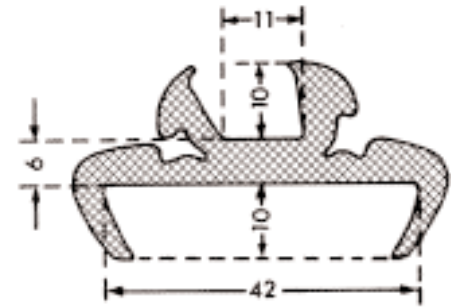

401 K0821*

Werkstoff: SBR, 70 Sh

401 K0821*

Material: SBR, 70 Sh

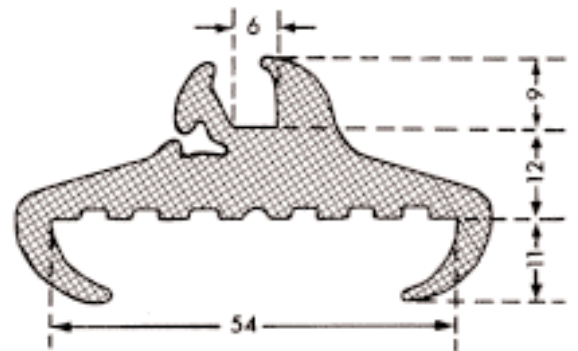

401 K0822*

Werkstoff: SBR, 70 Sh

401 K0822*

Material: SBR, 70 Sh

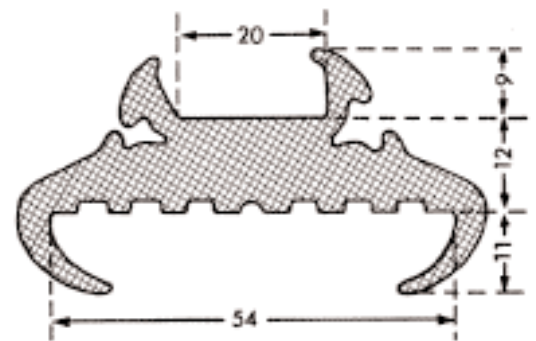

401 K0738*

Werkstoff: EPDM, 72 Sh

401 K0738*

Material: EPDM, 72 Sh

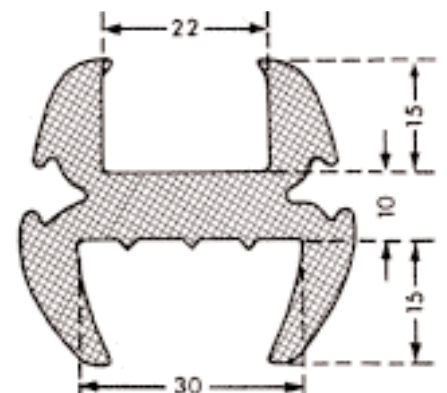

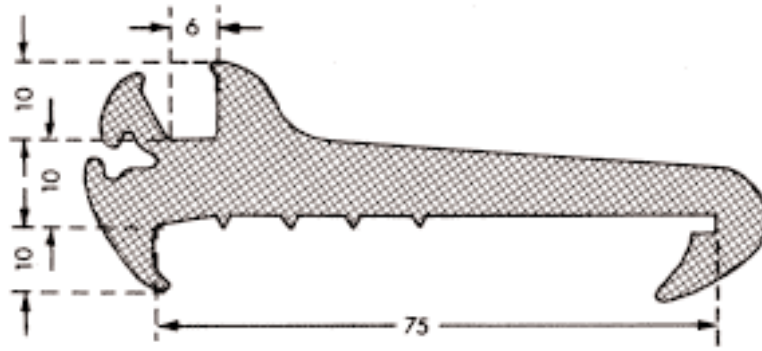

401 K0805*

Werkstoff: EPDM, 75 Sh

401 K0805*

Material: EPDM, 75 Sh

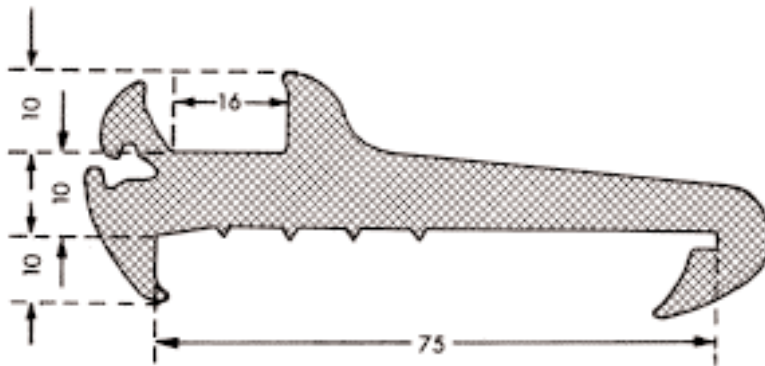

401 K0806*

Werkstoff: EPDM, 75 Sh

401 K0806*

Material: EPDM, 75 Sh

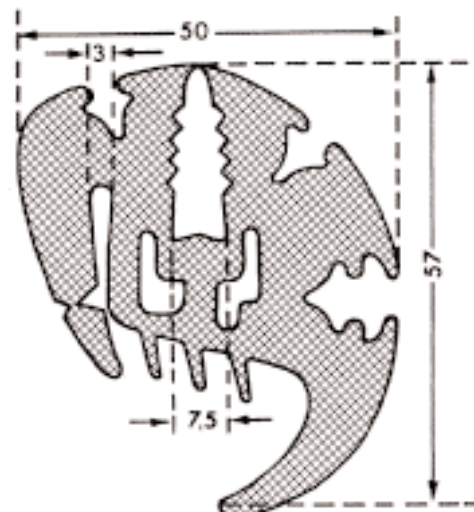

401 K0750*

Werkstoff: EPDM, 70 Sh

401 K0750*

Material: EPDM, 70 Sh

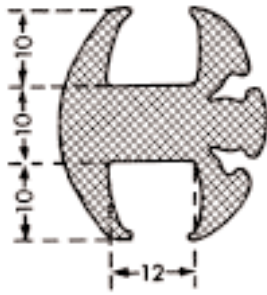

401 K0807*

Werkstoff: EPDM, 75 Sh

401 K0807*

Material: EPDM, 75 Sh

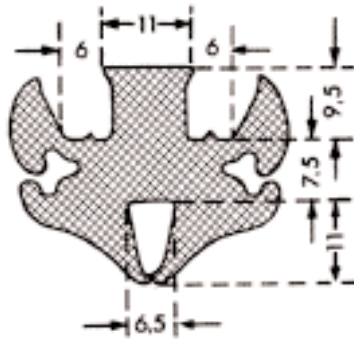

401 K0800*

Werkstoff: SBR, 70 Sh

401 K0800*

Material: SBR, 70 Sh

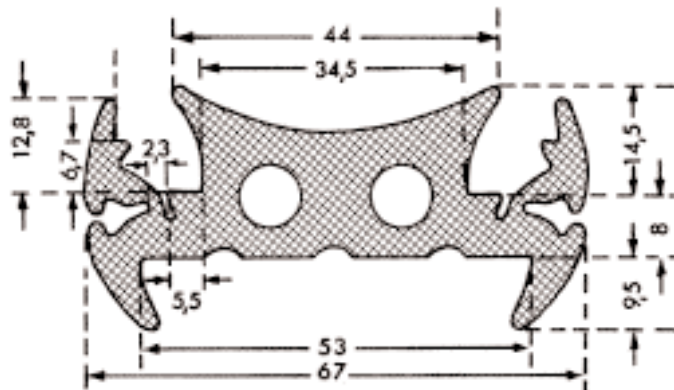

401 K0803*

Werkstoff: EPDM, 70 Sh

401 K0803*

Material: EPDM, 70 Sh